

# راهنمای استفاده از غذا ساز چندکاره

مدل FOP-11S-624



فقط برای استفاده خانگی !



- |                               |                         |
|-------------------------------|-------------------------|
| ۱. آب میوه گیری               | ۸. کاردک                |
| ۲. ظرف خرد کن                 | ۹. تیغه خرد کن          |
| ۳. تیغه خمیرسازی              | ۱۰. همزن                |
| ۴. آب پرتقال گیری             | ۱۱. آسیاب               |
| ۵. صفحه برش سیب زمینی         | ۱۲. مخلوط کن            |
| ۶. صفحه رنده و برش نازک       | ۱۳. بدنه اصلی           |
| ۷. صفحه رنده و برش قابل تنظیم | ۱۴. صفحه نمایش لمسی LCD |

## راهنمای استفاده از دستگاه:

صفحه نمایش لمسی LCD (می تواند زمان و سرعت کار را نشان دهد):

۱) **دکمه منفی "-"**، با هر بار فشردن این دکمه ، سرعت دستگاه یک درجه کم می شود.

۲) **دکمه مثبت "+"**، با هر بار فشردن این دکمه ، سرعت دستگاه یک درجه افزایش یابد. بالاترین سرعت دستگاه درجه ۵ است.

۳) **دکمه یکنواخت کننده "SMOOTHIE"**، با فشردن این دکمه (که به رنگ آبی نشان داده می شود) دستگاه با حداکثر سرعت کار خواهد کرد.

۴) **دکمه یخ خرد کن "ICE"**، با فشردن این دکمه ، کلمه "ICE" روی صفحه نمایش به رنگ آبی نشان داده می شود و دستگاه ۲ ثانیه با حداکثر سرعت کار کرده و سپس به مدت ۴ ثانیه متوقف می گردد. این چرخه به همین صورت ادامه می یابد.

۵) **دکمه سرعت لحظه ای "PULSE"**، با فشردن این دکمه ، کلمه "PULSE" روی صفحه نمایش به رنگ آبی نشان داده می شود و دستگاه با حداکثر سرعت کار کرده و به محض برداشتن انگشت از روی دکمه، دستگاه متوقف می گردد.

۶) **دکمه روشن کردن "POWER"**، پس از زدن دوشاخه به برق، این دکمه را به مدت یک و نیم ثانیه فشار دهید تا دستگاه روشن شود. چراغ قرمز روشن خواهد شد. پس از آن دکمه مورد نظر را فشار دهید تا کار دستگاه ادامه یابد. اگر دستگاه به مدت ۵ دقیقه کار نکند، به طور خودکار خاموش می گردد و برای ادامه کار بایستی مجدداً **دکمه روشن کردن "POWER"** را فشار دهید.

## نکات مهم ایمنی

۱- قبل از استفاده از دستگاه، این دفترچه راهنما را به دقت مطالعه فرمایید و برای مراجعه بعدی حفظ کنید.

۲- مراقب باشید که ولتاژ برق مصرفی مشابه ولتاژ دستگاه باشد.

۳- پیش از سوار کردن کامل قطعات، دوشاخه را به برق نزنید. همیشه قبل از جدا کردن قطعات و دست زدن به تیغه ها، دوشاخه را از برق بکشید.

۴- این دستگاه برای استفاده کودکان یا افرادی که جسماً یا ذهناً به تنهایی قادر نیستند موارد ایمنی را رعایت کنند ، یا افراد ناوارد ساخته نشده است.

- ۵- دستگاه را روی یک سطح صاف، محکم، پایدار و دور از حرارت قرار دهید.
- ۶- این دستگاه فقط برای استفاده خانگی است. از آن برای کارهای تجاری استفاده نکنید. از غذا ساز فقط برای کاری که برای آن ساخته شده استفاده نمایید.
- ۷- از نزدیک شدن و بازی کردن کودکان با دستگاه جلوگیری نمایید.
- ۸- دستگاه را به حال خود رها نکنید.
- ۹- از حرکت دادن یا بلند کردن دستگاه هنگام کار ، یا زمانی که دوشاخه به برق وصل است خودداری نمایید.
- ۱۰- از وسایل جانبی و قطعات توصیه شده به وسیله سازنده استفاده کنید.
- ۱۱- مراقب تیغه ها و صفحات رنده و برش باشید. تیغه ها بسیار تیز هستند. به ویژه هنگام نصب و پیاده سازی و تمیز کردن و خالی کردن ظرف غذا و ظرف مخلوط کن، کاملاً مراقب باشید.
- ۱۲- در صورت صدمه دیدن سیم برق، دوشاخه یا قطعات دیگر بدکار کردن دستگاه ، افتادن یا درآب فرورفتن، از دستگاه استفاده نکنید. برای تعمیر یا تعویض قطعات، به تعمیرگاه مجاز ببرید.
- ۱۳- سیم برق را مرتباً بررسی کنید و در صورت خراب بودن، خودتان آن را تعویض نکنید و به تعمیرگاه مجاز ببرید.
- ۱۴- از آویزان شدن سیم برق یا تماس آن با سطوح داغ و لبه های تیز ، جلوگیری نمایید.
- ۱۵- پیش از سوار یا جدا کردن قطعات، پس از استفاده، قبل از تمیز کردن و هنگام تعمیر، دستگاه را خاموش و دوشاخه را از برق بکشید.
- ۱۶- هرگز سیم برق، دوشاخه، موتور دستگاه و قسمت‌های غیر متحرک را در آب یا مایعات دیگر فرونبرید و زیر شیرآب نگیرید. با دستان خیس به غذا ساز دست نزنید.
- ۱۷- از این دستگاه فقط در خانه استفاده نمایید.
- ۱۸- همیشه قبل از کشیدن دوشاخه از برق، دستگاه را خاموش کنید.
- ۱۹- برای بیرون کشیدن دوشاخه از برق، خود دوشاخه را بگیرید و از کشیدن سیم برق به این منظور خودداری نمایید.

۲۰- در صورت نیاز به تعمیر دستگاه و قطعات آن حتماً دستگاه را به تعمیرگاه مجاز ببرید.

### هشدار های ویژه

- هنگامی که آب میوه گیر و یا خرد کن در حال کار است، مواد را با انگشتان یا ابزاری مانند کاردک در دستگاه فرو نکنید . همیشه از میله فشاردهنده استفاده نمایید.
- هنگام کار با تیغه ها و صفحات دستگاه کاملاً مراقب باشید. تیغه ها بسیار تیز هستند. به ویژه هنگام نصب و پیاده سازی آنها، تمیزکردن و خالی کردن ظرف غذا و ظرف مخلوط کن، کاملاً مراقب باشید.
- هرگز دستگاه را با چرخاندن ظرف آب میوه گیری، آسیاب یا ظرف مخلوط کن خاموش نکنید و برای این منظور از دکمه خاموش و روشن کردن استفاده نمایید.
- قبل از جداکردن قطعات و بلافاصله پس از پایان کار دوشاخه را از برق بکشید.
- پیش از دست بردن به درون ظرف ها، دوشاخه را از برق بکشید.
- لطفاً پیش از برداشت درپوش ظروف دستگاه، اجازه دهید قسمت‌های متحرک کاملاً توقف کنند.
- از وسایل جانبی و قطعات اصلی همراه دستگاه و توصیه شده به وسیله سازنده استفاده کنید.
- بیش از ظرفیت ظرف ها، مواد در آنها نریزید.
- در صورت خراب شدن صافی آب میوه گیری، از آب میوه گیری استفاده نکنید.
- از جدول مربوطه در این راهنما برای تعیین مقدار مواد و زمان روشن بودن دستگاه استفاده نمایید.
- پیش از استفاده از دستگاه برای بار اول، کلیه قطعاتی که با مواد غذایی تماس دارند را خوب بشویید.
- پیش از قراردادن مواد داغ در دستگاه، اجازه دهید خنک شوند (حداکثر درجه حرارت ۸۰ درجه سانتی گراد).

### قفل ایمنی

این دستگاه مجهز به قفل ایمنی است که در صورت خوب سوار نشدن قطعات، از روشن شدن دستگاه جلوگیری می کند . در صورت درست نصب نشدن ظرف و تیغه ، قفل ایمنی مانع روشن شدن دستگاه می گردد . موقع سوار کردن ظروف ، آن را در جهت علامت " قفل " بچرخانید تا صدای کلیک بدهد .

**استفاده از خردکن و هشدار در مورد آن:**

### نصب و جداکردن قطعات دستگاه

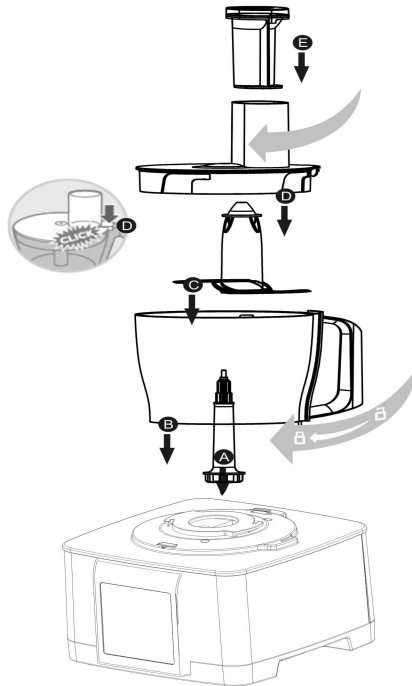

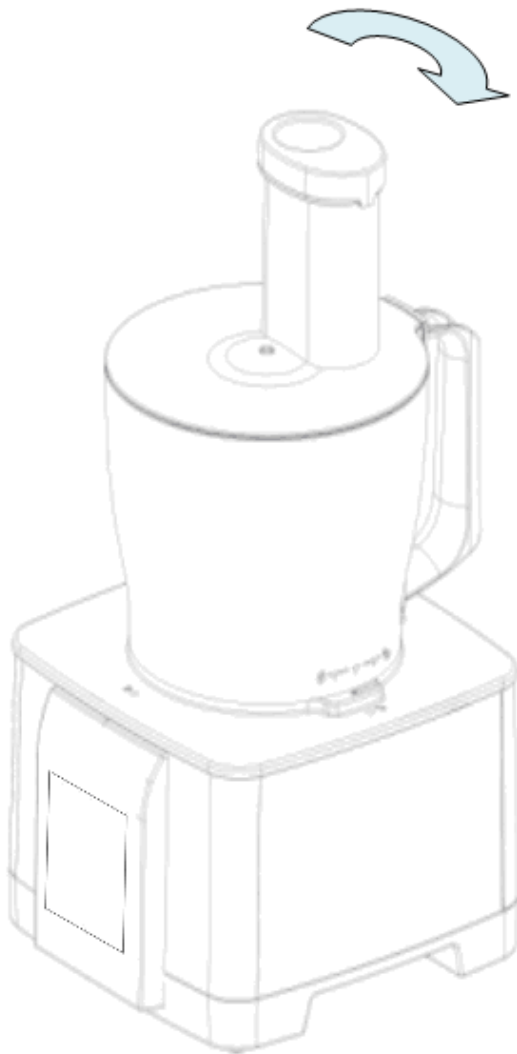

ظرف را روی بدنه اصلی سوار کنید به نحوی که علامت روی ظرف با علامت روی بدنه روبروی هم قرارگیرند. ظرف را در جهت حرکت عقربه های ساعت بچرخانید تا با صدای کلیک جا بیفتد و مشابه تصویر زیر شود.



برای جداکردن ظرف، آن را در جهت خلاف حرکت عقربه های ساعت بچرخانید.

### روش استفاده

برای خردکردن پنیر و شکلات سفت ، دستگاه را به مدت طولانی به کار نیندازید زیرا باعث گرم شدن و ذوب آنها خواهدشد. همیشه پیش از ریختن مواد در ظرف، تیغه را در ظرف نصب نمایید. از تیغه برای خردکردن مواد خیلی سخت مانند دانه قهوه، گردو و یخ استفاده نکنید. ظرف را بیشتر از اندازه حداکثر (MAX) پر نکنید.

- بر حسب مواد مورد استفاده، با فشردن دکمه مثبت "+" سرعت را از ۱ تا ۵ انتخاب کنید. در صورت لزوم برای کم کردن سرعت، دکمه منفی "-" را فشار دهید.





- زمان استاندارد برای استفاده مداوم از خردکردن بین ۳۰ تا ۶۰ ثانیه می باشد.
- برای خردکردن پیاز، از دکمه لحظه ای "PULSE" استفاده کنید تا ضمن بررسی انداز پیاز خردشده، پیاز آبکی و له نشود.
- در صورت چسبیدن مواد خوراکی به تیغه و بدنه ظرف:
  - ۱- دستگاه را خاموش کنید.
  - ۲- درپوش را بردارید.
  - ۳- مواد چسبیده را با کارتک بردارید.

### استفاده از خمیرساز :

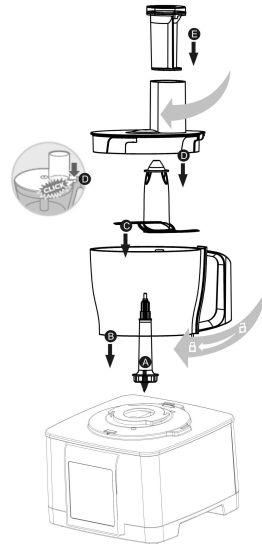

- همیشه وسایل خمیرسازی را پیش از ریختن مواد، در غذا ساز بگذارید.
- زمان استاندارد برای استفاده مداوم از خمیرساز بین ۳۰ تا ۱۸۰ ثانیه می باشد.
- برای مخلوط کردن آرد، با فشردن دکمه مثبت "+" سرعت را ۱ درجه تنظیم کنید.

### استفاده از صفحه های رنده و برش و هشدار در مورد آن:

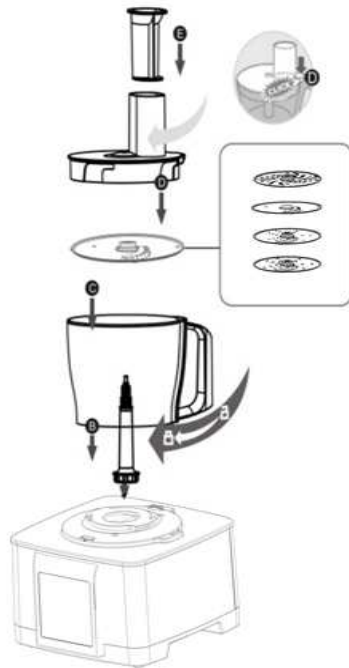

برای فشار دادن مواد، فقط از فشاردهنده استفاده کنید. از انگشتان یا وسایل دیگر استفاده نکنید. هنگام برش پنیر سفت، دستگاه را به مدت طولانی به کار نیندازید تا پنیر داغ و نرم نشود. از صفحات رنده و برش، برای خردکردن شکلات سفت استفاده نکنید. برای این کار فقط از غذا ساز استفاده نمایید. ظرف را بیشتر از اندازه حداکثر (MAX) پر نکنید.

- برای سهولت ورود مواد درشت به درون غذاساز، آنها را ریز کنید.
- لوله ورودی را زیاد پر نکنید.
- برای خردکردن مواد نرم، از سرعت کم استفاده نمایید در غیر اینصورت نتیجه کار به شکل پوره در می آید .
- در صورتی که موادی که می خواهید رنده کنید یا برش دهید ، قطر کمی داشته باشد، فشاردهنده بیرونی را درون لوله ورودی قرارداده و با فشاردهنده داخلی، مواد را فشاردهید.
- اگر مقدار مواد خوراکی زیاد است، آن را در چند نوبت و کم کم در دستگاه بگذارید.
- برای رنده کردن و برش دادن مواد ، به اندازه های مختلف، از صفحه مناسب استفاده کنید .
- از یک طرف صفحه دوطرفه برای برش ریز و از طرف دیگر آن برای برش درشت استفاده نمایید.

## استفاده از همزن و هشدار در مورد آن:

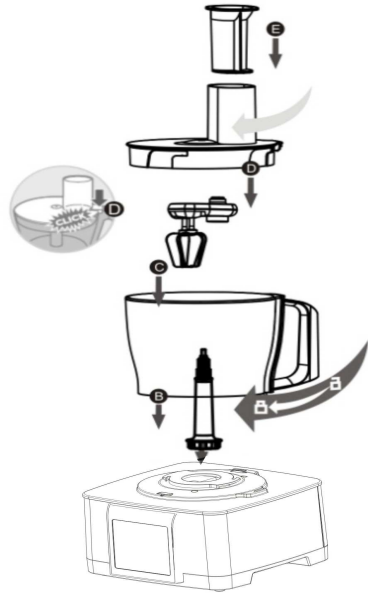

از این همزن برای زدن خامه، سفیده تخم مرغ، درست کردن مایونز و کیک اسفنجی استفاده می شود. برای درست کردن کیک با کره و مایه خمیر از خمیر ساز استفاده نمایید. ظرف را بیشتر از اندازه حداکثر (MAX) پر نکنید.

- با فشردن دکمه مثبت "+" سرعت را روی درجه ۵ تنظیم کنید. یا با فشردن دکمه یکنواخت کننده "SMOOTHIE" سرعت حداکثر را انتخاب نمایید.



- هنگام زدن تخم مرغ، مراقب باشید که همزن و ظرف خشک بوده و چرب نباشند.  
- همیشه پس از استفاده، همزن را تمیز نمایید.

### استفاده از آب پرتقال گیر و هشدار در مورد آن :

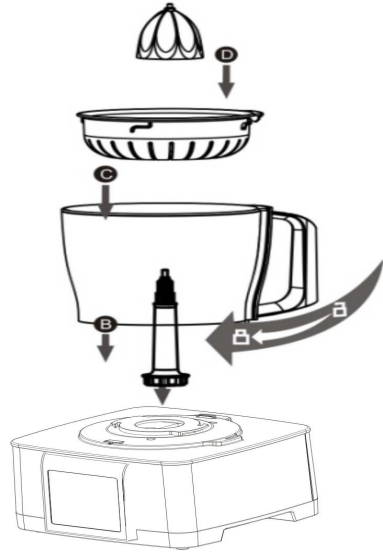

آب پرتقال گیر مجهز به قفل ایمنی است . در صورتی که صافی روی موتور به درستی نصب شده باشد و مخروطک روی صافی گرفته باشد ، با روشن کردن دستگاه، مخروطک شروع به چرخیدن می کند. ظرف آب پرتقال گیر را بیشتر از اندازه حداکثر (MAX) پر نکنید.

- سرعت را روی کمترین درجه تنظیم نمایید.
- میوه ها را نصف کرده و روی مخروطک گذاشته و فشاردهید.

**نکته:** لازم است که گاه به گاه تفاله جمع شده در صافی را خالی کنید. برای این کار، دستگاه را خاموش نمایید و ظرف را همراه صافی و مخروطک از بدنه جداسازید. ظرف را طوری بگذارید که زبانه خروجی آن به طرف راست بدنه باشد. اگر زبانه به طرف چپ باشد عمل نخواهد کرد.

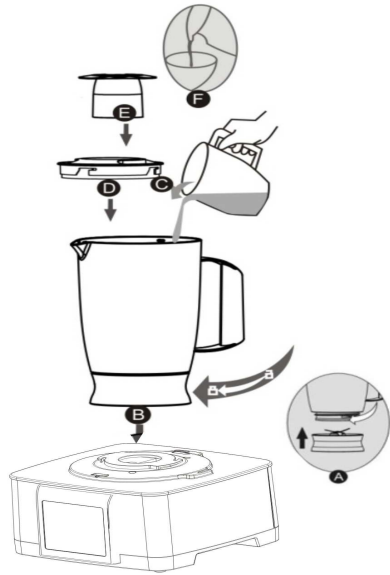

**استفاده از مخلوط کن و هشدار در مورد آن :**

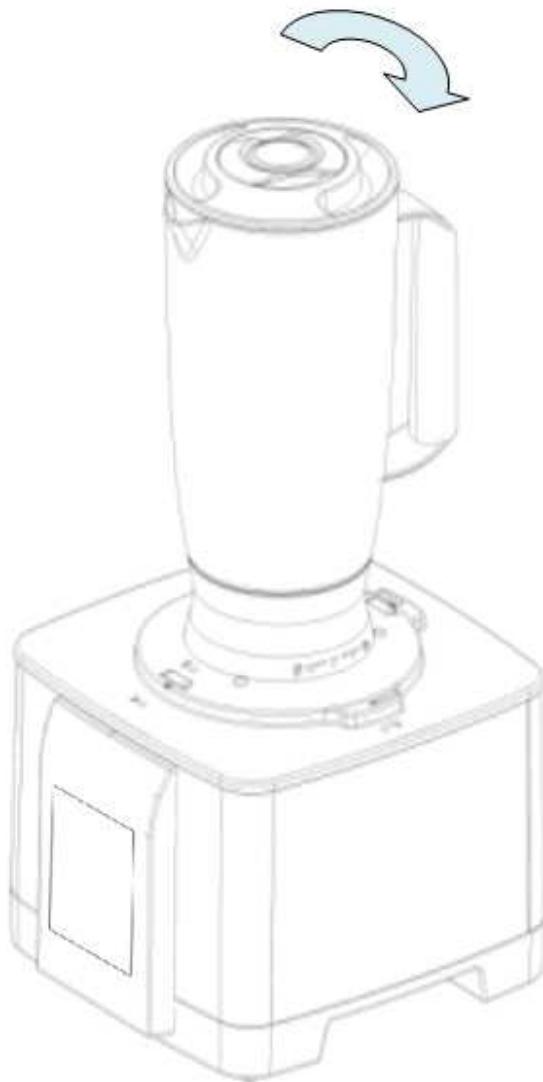

ظرف را روی بدنه اصلی سوار کنید به نحوی که علامت روی ظرف با علامت روی بدنه روبروی هم قرارگیرند. ظرف را در جهت حرکت عقربه های ساعت بچرخانید تا با صدای کلیک جا بیفتد و مشابه تصویر زیر شود.

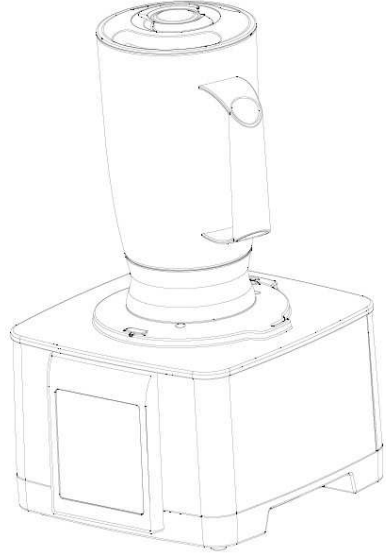

برای جدا کردن ظرف، آن را در جهت خلاف حرکت عقربه های ساعت بچرخانید. همیشه پیش از اتصال تیغه مخلوط کن به ظرف، واشر آب بندی را روی جای تیغه سوار نمایید. پس از ۲ بار مخلوط کردن، بگذارید دستگاه خنک شود. پیش از برداشتن درپوش، صبر کنید تا تیغه کاملاً متوقف شود. دستگاه به قفل ایمنی مجهز است. فقط زمانی دستگاه روشن می شود که برجستگی روی ظرف روبروی نشانه "قفل" روی موتور باشد.

- برای افزودن مایعات به ظرف در حین کار دستگاه، پیمانه بالای ظرف را برداشته و مایعات را از روزنه درپوش به داخل ظرف بریزید.
- مواد سخت را پیش از قراردادن در مخلوط کن، به قطعات کوچکتر خرد کنید.
- مقدار زیاد مواد را یکباره مخلوط نکنید. آن را در چند نوبت مخلوط نمایید.



- برای مخلوط کردن مواد سوپ، آن ها را قبلاً بپزید.
  - هنگام مخلوط کردن موادی که کف می کنند بیش از ۱ لیتر مواد در ظرف نریزید.
  - اگر از نتیجه مخلوط راضی نیستید، دستگاه را خاموش کنید و مخلوط را با کاردک به هم بزنید. مقداری از مواد را خارج نمایید یا کمی آب اضافه کنید.
- نکته:** در صورت چسبیدن مواد به دیواره مخلوط کن :
- ۱- دستگاه را خاموش کنید و دوشاخه را بکشید.
  - ۲- درپوش را بردارید و مواد را با کاردک از دیواره جدا نمایید.
  - ۳- از تماس کاردک با تیغه جلوگیری کنید.
  - ۴- اگر تکه های سخت مواد بین تیغه ها گیر کند، قبل از تمیزکردن تیغه ها، ظرف را از بدنه جدا کنید.

### استفاده از آسیاب و هشدار در مورد آن :

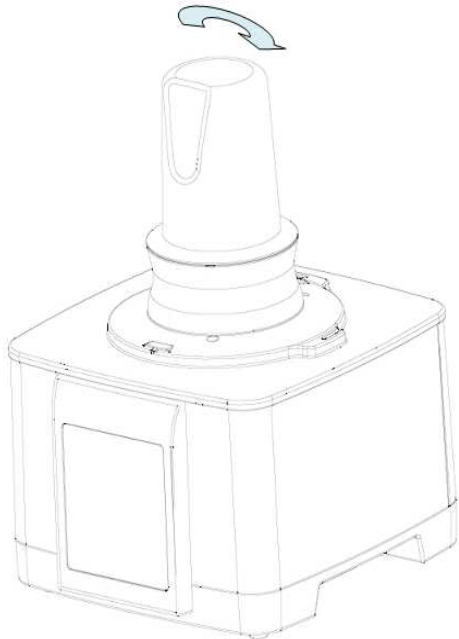

ظرف آسیاب را مطابق شکل بالا روی بدنه سوار نمایید به طوری که علامت روی آن

روبروی علامت روی بدنه قرارگیرد. ظرف را در جهت حرکت عقربه های ساعت بچرخانید تا با صدای کلیک جا بیفتد. آسیاب آماده استفاده می گردد. برای بازکردن آسیاب، برعکس بچرخانید. همیشه پیش از اتصال تیغه آسیاب به ظرف ، واشر آب بندی را روی جای تیغه سوار نمایید.

- پس از ۲ بار آسیاب کردن، بگذارید دستگاه خنک شود.
- بیش از نصف ظرف را پر نکنید.
- واشر آب بندی را روی جای تیغه سوار نمایید.
- جای تیغه را از بالا به پایین بچرخانید و به طرف ظرف حرکت دهید. تیغه ها رو به پایین باشد.
- تیغه را روی ظرف بیچانید تا محکم شود.
- آسیاب را روی بدنه سوار و قفل نمایید.
- دستگاه را با حداکثر سرعت یا به صورت لحظه ای "PULSE" ، راه بیندازید.
- پس از آسیاب کردن، تیغه را برداشته و درپوش مشبک را روی آسیاب سوار کنید و مواد را از آسیاب خارج نمایید.

## استفاده از آبمیوه گیر و هشدار در مورد آن :

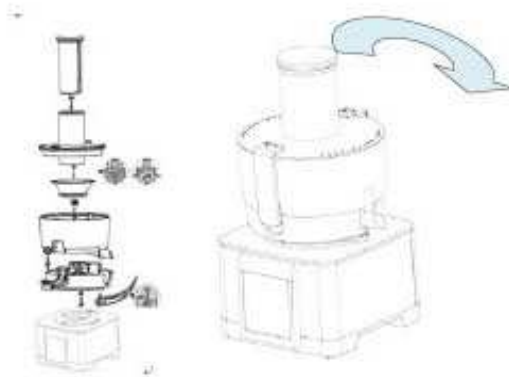



ظرف آبمیوه گیر را مطابق شکل بالا روی بدنه سوار نمایید به طوری که علامت روی آن روبروی علامت روی بدنه قرارگیرد. ظرف را در جهت حرکت عقربه های ساعت بچرخانید تا با صدای کلیک جا بیفتد. آبمیوه گیر ، آماده استفاده می گردد. برای بازکردن ، ظرف را بر خلاف حرکت عقربه های ساعت بچرخانید .

- هرگز دست و اشیای دیگر (مثل چنگال، چاقو، فاشق یا کاردک) را در لوله تغذیه قرار ندهید. از فشار دهنده برای اینکار استفاده کنید.

- قبل از آنکه درپوش را بردارید، صبر کنید تا صافی بطور کامل توقف نماید.  
- همیشه قبل از استفاده، صافی را بررسی کنید. اگر هر گونه عیبی در آبمیوه گیری مثل شکاف، ترک یا هر گونه پارگی بر روی صفحه توری مشاهده نمودید از دستگاه استفاده نکنید.

- زمان استفاده برای آبمیوه گیری بین ۳۰ الی ۹۰ ثانیه است.  
- قبل از آبمیوه گیری میوه هایی مانند مرکبات و آناناس پوست آن را جدا کنید.  
- قبل از آبمیوه گیری میوه هایی مانند گیللاس، آلو، زردآلو، هلو و ..... هسته آنها را جدا کنید.

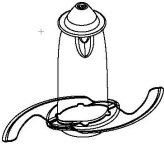
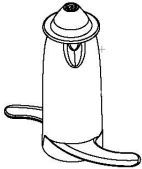
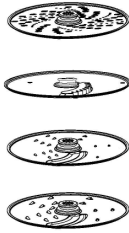
**جدول استفاده از لوازم دستگاہ و تعیین سرعت مناسب برای کارکرد**

| زمان توقف | زمان کار | حداکثر ظرفیت                      | سرعت   | کارکرد   | تصویر   | لوازم                  |
|-----------|----------|-----------------------------------|--|--|---|------------------------|
| ۱ دقیقه   | ۳۰ ثانیه | ۵۰۰ گرم                           | ۱ تا ۵<br>بین<br>حداقل<br>(MIN) و<br>حد<br>اکثر<br>(MAX) | خرد کردن<br>گوشت و<br>سبزیجات                    |    | تیغه<br>خردکن          |
| ۱ دقیقه   | ۳۰ ثانیه | ۵۰۰ گرم<br>آرد و<br>۲۸۰ گرم<br>آب | سرعت ۱<br>حداقل<br>(MIN)                                 | خمیر کردن  |    | تیغه<br>خمیرساز        |
| ۲ دقیقه   | ۱ دقیقه  | ۱۲۰۰ میلی لیتر                    | سرعت ۳<br>تا<br>۵<br>(متوسط<br>تا MID<br>حد<br>اکثر MAX) | برش و<br>رنده<br>خیار<br>و هویج                  |   | صفحات<br>برش و<br>رنده |
| ۲ دقیقه   | ۱ دقیقه  | ۱۵۰۰ میلی لیتر                    | سرعت ۲<br>تا<br>۵<br>(متوسط<br>تا MID<br>حد              | مخلوط<br>کردن<br>شیر و<br>موز،<br>سوپ و<br>معجون |  | ظرف<br>مخلوط<br>کن     |

|         |          |                | اکثر (MAX)                                  |  |  |                     |
|---------|----------|----------------|---|--|--|---------------------|
| ۲ دقیقه | ۱ دقیقه  | ۱۳۰۰ میلی لیتر | سرعت ۱<br>حداقل (MIN)                       | گرفتن آب<br>پرتقال                                 |   | آب پرتقال<br>گیری   |
| ۱ دقیقه | ۲۰ ثانیه | ۱۳۰ گرم        | سرعت ۳ تا ۵ (متوسط)<br>MID تا حد اکثر (MAX) | آسیاب کردن ادویه و قهوه و...                       |   | ظرف آسیاب           |
| ۱ دقیقه | ۲۰ ثانیه | ۱۰۰۰ گرم       | حداکثر<br>حداقل                             | گرفتن آب سیب، هویج میوه آبدار (هندوانه و انگور...) |   | ظرف آب میوه<br>گیری |
| ۳ دقیقه | ۳ دقیقه  | ۶ - ۲ عدد      | حداکثر                                      | همزدن سفیده تخم مرغ                                |  | همزن                |

## نگهداری و تمیزکردن

- همیشه پیش از جداکردن قطعات و تمیزکردن، دوشاخه را از برق بکشید.
- هرگز بدنه دستگاه را در آب و مایعات دیگر فرو نکنید.
- بدنه دستگاه را با پارچه نمدار و کمی مایع ظرفشویی تمیز نمایید.
- از سیم ظرفشویی و مانند آن برای تمیزکردن دستگاه استفاده نکنید.
- برای تمیزکردن ظرف مخلوط کن و ظرف آب میوه، مقداری آب در آنها بریزید و پس از گذاشتن درپوش، دستگاه را با استفاده از دکمه لحظه ای "PULSE" روشن کنید تا تمیز شوند.
- قطعات جانبی را جداکرده با آب گرم و مایع ظرفشویی بشویید.
- هنگام تمیزکردن مراقب تیغه ها و صفحات برش باشید.
- **مهم:** پس از شستن قطعات و قبل از سوارکردن مجدد آنها، اجازه دهید کاملاً خشک شوند.
- پس از شستن و خشک کردن، دستگاه را در محلی خشک و مطمئن و دور از دسترس کودکان نگهداری نمایید.

**جدول رفع عیب**

| رفع عیب   | عیب   |
|---|---|
| بررسی کنید که علائم روی طرفها با علامت روی بدنه مقابل هم باشند  | دستگاه روشن نمی شود                                 |
| - ممکن است درپوش ظرف دستگاه بر اثر لرزش شل شده باشد. درپوش را دوباره محکم کنید.<br>- موتورداغ کرده است. دستگاه را خاموش و دوشاخه را از برق بکشید. پس از خنک شدن دستگاه دوباره آن را به کار اندازید. مقدار مواد کمتری در ظرف بریزید.       | دستگاه به طور ناگهانی خاموش می شود                  |
| بررسی کنید که محور راهبر بدرستی نصب شده باشد. همچنین از درست نصب شدن صافی و مخروطک مطمئن شوید.  | موتور کار می کند اما مخروطک آب پرتقال گیری نمی چرخد |
| بله، به استثنای بدنه موتور و کلاهیک محافظ تیغه  | قطعات متحرک را می توان در ماشین ظرفشویی شست ؟       |
| هنگامی که دکمه سرعت لحظه ای "PULSE" را فشار می دهید، دستگاه با حداکثر سرعت زیاد شروع به کار می کند و تا دکمه رادر حال فشار نگهدارید به کار ادامه می دهد. کارکرد سرعت لحظه ای برای بررسی بهتر کار مخصوصاً هنگام خردکردن مواد سخت مفید است. | لحظه ای "PULSE" یعنی چه ؟                           |
| خیر، بگذارید مواد تا ۸۰ درجه سانتیگراد سرد شود.   | مواد در حال جوشیدن را می توان در مخلوط کن ریخت؟     |
| بوی نامطبوع دستگاه نو ، کاملاًطبیعی است و پس از چند بار کارکردن ازبین می رود. درصورت  | چرا موتور در حال کار بوی نامطبوع می دهد ؟           |

|  |  |
|--|--|
| <p>کارکرد زیاد موتور ، ممکن است این بو به مشام برسد. در این حالت موتور را برای ۶۰ دقیقه خاموش کنید تا خنک شود.</p>           |  |
| <p>دستگاه را خاموش کنید و مواد چسبیده به تیغه را با کاردک پاک کنید. توصیه می کنیم مواد کمتری در ظرف بریزید.</p>              | <p>هنگام گیرکردن تیغه یا موتور چه باید کرد؟</p>  |
| <p>دستگاه را خاموش کنید و تیغه را باز کنید و بررسی نمایید که واشر آب بندی درست نصب شده باشد.</p>                             | <p>در صورت نشت مواد از مخلوط کن چه باید کرد؟</p> |
| <p>اگر می خواهید از دکمه یخ خردکن استفاده کنید اول دکمه روشن و خاموش را روی روشن "ON" گذاشته سپس دکمه یخ خردکن را بزنید.</p> | <p>چرا یخ خردکن کار نمی کند؟</p>                 |



**مشخصات فنی :**

مدل : FOP-11S-624

ولتاژ: ۲۴۰ - ۲۲۰ ولت ۵۰/۶۰ هرتز

قدرت: ۱۱۰۰ وات

**حفظ محیط زیست**

در صورت از کار افتادن همیشگی دستگاه، آن را همراه با زباله معمولی دور نیندازید. بلکه مطابق روش زباله کردن مواد بازیافتی محل زندگی خود، آن را در ظرف جداگانه بگذارید.







