

دفتريچه راهنما

آبمیوه گیری استیل ۴ کاره

مدل : JBG-80S-450



لطفا قبل از راه اندازی دستگاه، دفتريچه راهنما را كاملا مطالعه فرمایید

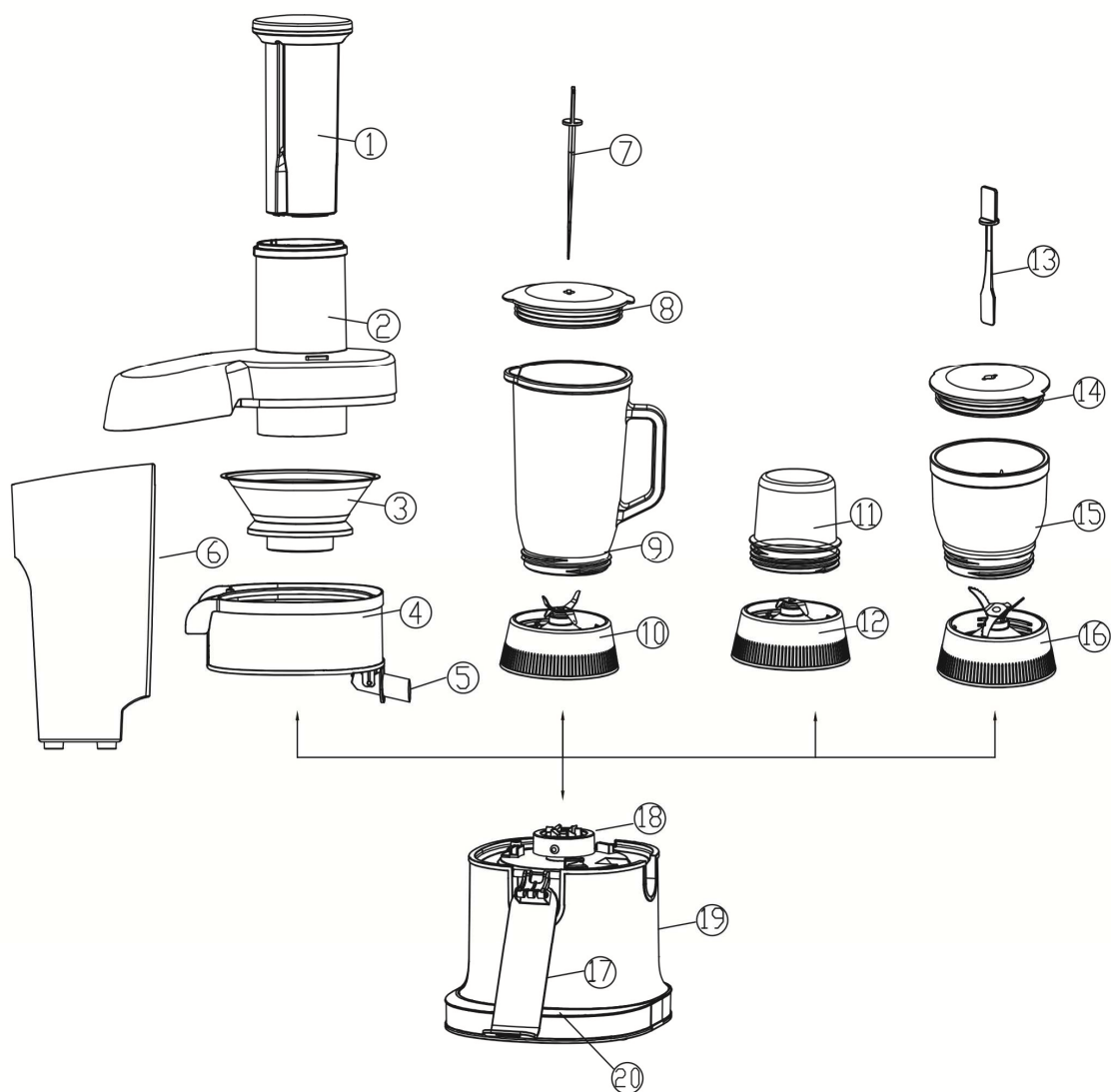

- ۱۷. گیره قفل ایمنی
- ۱۸. محور گردان
- ۱۹. بدنه اصلی
- ۲۰. صفحه کنترل لمسی

- ۹. پارچ مخلوط کن
- ۱۰. پایه ی تیغه ی مخلوط کن
- ۱۱. ظرف آسیاب
- ۱۲. پایه ی تیغه ی آسیاب
- ۱۳. کاردک همزن خردکن
- ۱۴. درپوش خردکن
- ۱۵. ظرف خردکن
- ۱۶. پایه ی تیغه ی خردکن

- ۱. اهرم فشارنده
- ۲. لوله تغذیه
- ۳. صافی
- ۴. بدنه میانی
- ۵. لوله خروج آبمیوه
- ۶. ظرف تفاله
- ۷. کاردک همزن مخلوط کن
- ۸. درپوش ظرف مخلوط کن

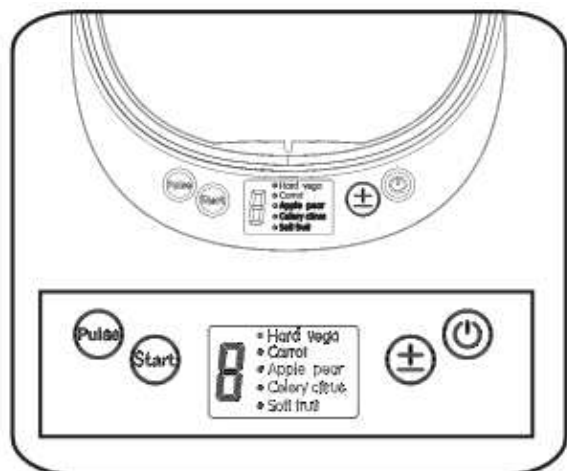

توضیح صفحه کنترل لمسی:

۱. روشن/خاموش ()
۲. انتخاب عملکرد (+)
۳. شروع (استارت) و تنظیم مجدد (ریست) (Start)
۴. پالس (Pulse)

طریقه استفاده از صفحه کنترل لمسی LCD

۱. دو شاخه را به پریز وصل کرده و دکمه " " را فشار دهید تا ۵ سرعت قابل انتخاب ظاهر شوند.
۲. دکمه " + " را فشار داده و مطابق با نوع میوه و سبزیجاتی که میخواهید در دستگاه قرار دهید، سرعت مطلوب را انتخاب کنید.
۳. پس از انتخاب سرعت مورد نظر، دکمه "Start" را فشار دهید تا دستگاه شروع به گرفتن آب میوه کند. اگر دوباره دکمه "Start" را فشار دهید، دستگاه مجدداً تنظیم (ریست) شده و به سرعت ۳ (سرعت متوسط) برمیگردد. پس از اتمام فرایند آبمیوه گیری، دکمه " " را فشار دهید تا دستگاه خاموش شود.
۴. برای دقت بالا به صورت مکرر از دکمه "Pulse" استفاده کنید. وقتی انگشتان را از روی دکمه بردارید، دستگاه متوقف میشود.

نکات ایمنی مهم

- قبل از اولین اتصال دستگاه، حتماً از اینکه ولتاژ مشخص شده روی برچسب درجه بندی با ولتاژ برق منزلتان مطابقت دارد اطمینان حاصل کنید.
- این دستگاه تنها برای مصرف خانگی طراحی شده است. از به کارگیری دستگاه برای مصارف صنعتی خودداری کنید. لطفاً به غیر از آنچه که در راهنما مشخص شده است، از دستگاه برای هیچ منظور دیگری استفاده نکنید.
- در فضای باز از دستگاه استفاده نکنید.
- **از باز کردن اجزای دستگاه آبمیوه گیری وقتی که دستگاه به برق متصل است، جدا خودداری کنید.** همیشه پیش از شستن دستگاه، و همچنین زمانی که در حال استفاده از دستگاه نیستید، دستگاه را از برق جدا کنید.
- برای جلوگیری از شوک الکتریکی و آتش سوزی، از گذاشتن دستگاه در آب یا هر نوع مایع دیگری خودداری کنید. در صورت وقوع چنین اتفاقی، بلافاصله دو شاخه دستگاه را از برق کشیده و به مرکز خدماتی مجاز مراجعه کنید.
- این دستگاه برای استفاده توسط کودکان، افرادی که قابلیت‌های جسمانی، حسی و یا ذهنی پایینی دارند، و یا افرادی که از تجربه و دانش کافی برخوردار نیستند طراحی نشده است، مگر اینکه این کار تحت نظارت و راهنمایی شخصی صورت بگیرد که مسئولیت ایمنی آنها را بر عهده دارد.
- باید توجه داشته باشید که کودکان به بازی کردن با این دستگاه نپردازند.
- وقتی در حال استفاده از دستگاه نیستید، دستگاه را خاموش کنید.
- به غیر از قطعات جانبی که با دستگاه ارائه شده اند، قطعه ی دیگری به دستگاه وصل نکنید.

- در صورت اختلال در عمل و یا آسیب دیدگی سیم برق، از دستگاه استفاده نکنید.
- از تعمیر، تطبیق و یا جایگزین کردن قطعات دستگاه خودداری کنید. دستگاه معیوب را به نزدیکترین مرکز خدمات مجاز برده و وظیفه ی تعمیر را به آنها بسپارید.
- سیم برق دستگاه را از لبه های تیز و سطوح داغ دور نگه دارید.
- از کشیدن، تاباندن، و پیچاندن سیم برق به دور دستگاه خودداری کنید.
- از قرار دادن دستگاه در مجاورت اجاقهای گازی و برقی، و یا قرار دادن آن بر روی سطوح داغ خودداری کنید.
- از تماس اعضای بدن با قطعات متحرک دستگاه خودداری کنید.
- فیلتر توری بسیار تیز و برنده است، پس با احتیاط با آن کار کنید. **اگر صافی چرخشی آسیب دیده است، از دستگاه استفاده نکنید.**
- همیشه قبل از روشن کردن دستگاه اطمینان حاصل کنید که قفل ایمنی دستگاه به درستی بسته شده باشد. طراحی این دستگاه طوری ست که اگر قفلها به درستی سر جای خود محکم نشده باشند، آبمیوه گیری به صورت خودکار خاموش میشود.
- وقتی دستگاه در حال کار کردن است، از انگشتانتان برای قرار دادن مواد غذایی در آن استفاده نکنید. اگر مواد غذایی در لوله آبمیوه گیر، گیر کرد، از اهرم فشارنده برای پایین بردن آن کمک بگیرید. اگر اهرم فشارنده نتوانست مشکل را حل کند، موتور را خاموش کنید، دستگاه را از برق بکشید، و سپس اجزا دستگاه را از هم جدا کرده و باقی مانده ی مواد غذایی را بیرون بیاورید.
- **دستگاه آبمیوه گیری را به صورت مداوم، بیش از ۲ دقیقه، روشن نگذارید.** دکمه خاموش را فشار داده و اجازه بدهید موتور حداقل برای ۱ دقیقه خنک شود، چرا که در غیر این صورت امکان آسیب دیدن موتور دستگاه وجود دارد.
- همیشه پیش از باز کردن اجزا و تمیز کردن دستگاه، اطمینان حاصل کنید که دستگاه به برق وصل نیست، و موتور و تمام بخشهای متحرک آن کاملاً متوقف هستند.
- توجه داشته باشید که پس از هر بار استفاده از دستگاه، حتماً آن را خاموش کنید.
- از قرار دادن مواد غذایی بیش از حد ظرفیت دستگاه خودداری کنید.
- پیش از تعویض لوازم جانبی یا نزدیک شدن به اجزا متحرک دستگاه، آن را خاموش کرده و دو شاخه اش را از برق بکشید.
- تولیدکننده دستگاه اجازه دارد که بدون اطلاع قبلی، تغییرات کوچکی در طراحی دستگاه اعمال کند، مگر اینکه آن تغییرات تاثیر عمده ای بر ایمنی، عملکرد، و کارایی دستگاه داشته باشند.

مقدمات استفاده از دستگاه

۱. پس از باز کردن بسته بندی دستگاه و قبل از استفاده، اطمینان حاصل کنید که هیچ یک از اجزا مکانیکی و لوازم جانبی دستگاه معیوب نیستند.
۲. تمام قسمت‌های دستگاه که با مواد غذایی در تماس هستند را شسته و خشک کنید (شکل ۱). بدنه ی دستگاه را با دستمال نرم و خشک پاک کنید.
۳. قبل از استفاده از دستگاه برای فرآوری غذا، چند بار سر هم بندی و باز کردن دستگاه را تمرین کنید.
۴. میوه ها و سبزیجات مورد نظر را شسته و به قطعات کوچکتر خرد کنید تا به راحتی از لوله تغذیه وارد شوند (شکل ۲).

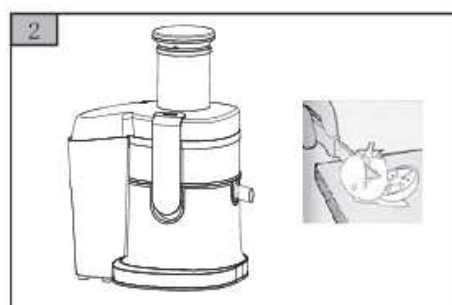

طرز استفاده از آبمیوه گیری

این دستگاه تنها در صورتی کار میکند که تمام قطعات به درستی سر هم بندی شده باشند و درپوش دستگاه در جای مخصوص خود قرار گرفته و به وسیله ی گیره قفل کننده محکم شده باشد.



۱. مخزن جمع آوری آبمیوه را در بخش موتور قرار داده و سپس صافی را در آن جای دهید. اطمینان حاصل کنید که صافی به درستی در محور گردان ، قرار گرفته است.



۲. درپوش را در جای خود قرار داده و گیره های قفل را در هر دو طرف درپوش بالا آورده و قفل کنید.

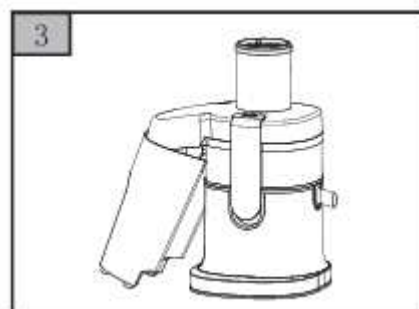

۳. ظرف تفاله را کمی به سمت جلو خم کرده و در دستگاه قرار دهید.

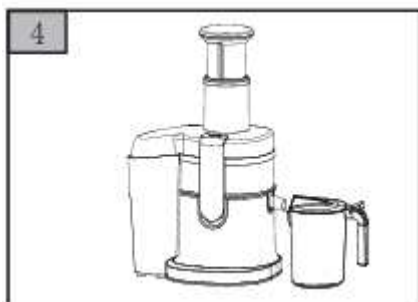

۴. اهرم فشارنده را هماهنگ با شیار موجود در لوله تغذیه قرار دهید.

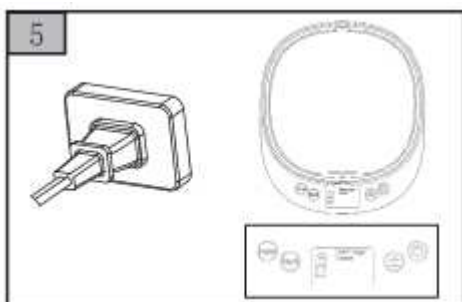

۵. دو شاخه را در پریز قرار دهید، سپس با استفاده از دکمه "⊕" سرعت مورد نظر (از ۱ تا ۵) را انتخاب کرده و برای شروع آبمیوه گیری دکمه "Start" را فشار دهید.



۶. میوه ها و سبزیجاتی که از قبل آماده کرده اید را داخل آبمیوه گیری قرار داده و به آرامی با اهرم فشارنده به آنها فشار بیاورید. حتما پیش از شروع آبمیوه گیری، پارچ آبمیوه را زیر لوله خروج آبمیوه قرار دهید.

طرز استفاده از مخلوط کن

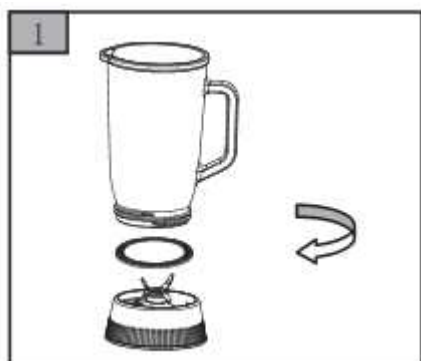

۱. پارچ مخلوط کن را در پایه اش پیچیده و محکم کنید، و سپس میوه یا سبزیجاتی که به اندازه ۱ تا ۲ سانت خرد کرده اید را در آن قرار دهید.

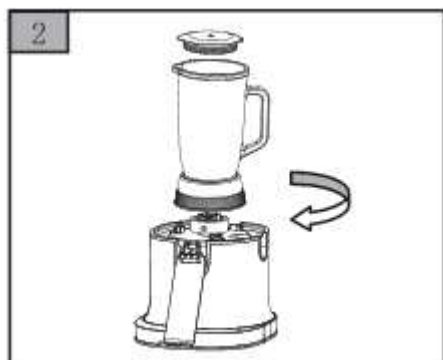

۲. کمی آب آشامیدنی یا مایعی دیگر به پارچ اضافه کرده و درپوش آن را بگذارید. سپس پارچ را در قسمت موتور قرار داده و در جای خود محکم کنید.

۳. دو شاخه را به پریز بزنید و از سرعت ۵ یا دکمه "Pulse" برای شروع فرایند مخلوط کردن استفاده کنید.



۴. بعد از اتمام فرایند مخلوط کردن، دکمه "P" را فشار داده و دستگاه را خاموش کنید، سپس دو شاخه را از برق بکشید و پارچ را بر خلاف جهت عقربه های ساعت بپیچید تا باز شود.

تذکر:

- حتما پیش از راه اندازی مخلوط کن، از بسته بودن درپوش و خاموش بودن دستگاه اطمینان حاصل کنید. بدون اینکه چیزی در دستگاه قرار دهید، آن را روشن نکنید.
- برای مخلوط کردن مواد چسبنده یا خشک، از یک سوم ظرفیت مخلوط کن استفاده کرده و مقداری آب آشامیدنی به پارچ اضافه کنید.
- حداکثر ظرفیت مخلوط کن: ۱۰۰۰ میلی لیتر.
- به صورت مداوم، بیشتر از ۲ دقیقه مخلوط کن را روشن نگه ندارید.

طرز استفاده از خردکن

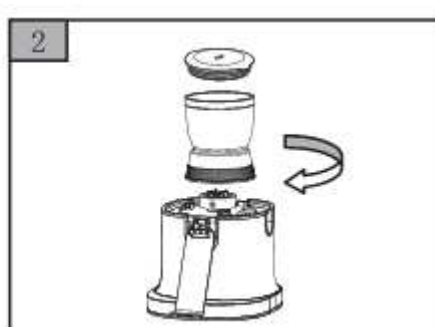
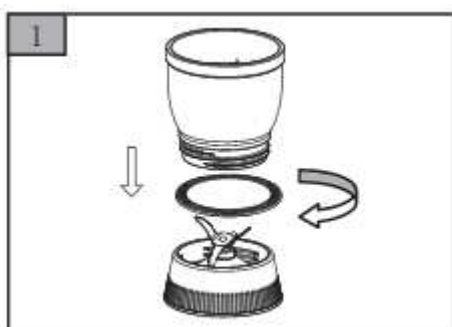

۱. مخزن خردکن را در پایه پیچیده و محکم کنید. سپس حدود ۲۵۰ گرم گوشت بدون پوست را به صورت قطعه های ۱ سانتی خرد کنید.

۲. گوشت آماده شده را به همراه نیم قاشق روغن خوراکی در مخزن خردکن قرار داده و درپوش آن را بگذارید. سپس خردکن را در قسمت موتور قرار داده و محکم کنید.

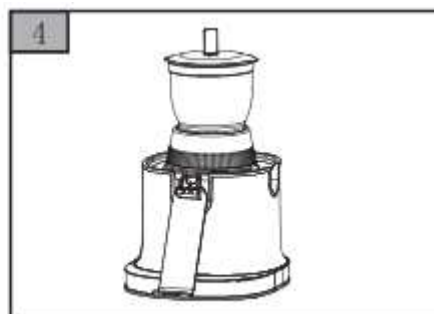

۳. دو شاخه را به پریز بزنید و از سرعت ۵ یا دکمه "Pulse" برای شروع فرایند چرخ کردن گوشت استفاده کنید.

۴. بعد از اتمام فرایند چرخ کردن گوشت، دکمه "⏻" را فشار داده و دستگاه را خاموش کنید، سپس دو شاخه را از برق بکشید و مخزن چرخ گوشت را بر خلاف جهت عقربه های ساعت بپیچید تا باز شود.

تذکر:

- حتما پیش از راه اندازی خردکن ، از بسته بودن درپوش و خاموش بودن دستگاه اطمینان حاصل کنید. بدون اینکه چیزی در دستگاه قرار دهید، آن را روشن نکنید.
- در صورت کاهش سرعت دستگاه به دلیل گیر کردن پوست یا چیزی شبیه به آن، بلافاصله دستگاه را متوقف کرده و دو شاخه را از برق بکشید. سپس با استفاده از میله ی همزن، تکه پوست را بیرون آورده و دوباره شروع به کار کنید.
- حداکثر ظرفیت خردکن: ۲۵۰ گرم.
- به صورت مداوم، بیشتر از ۶۰ ثانیه خردکن را روشن نگه ندارید.

طرز استفاده از آسیاب

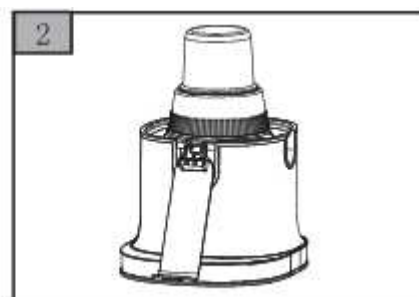
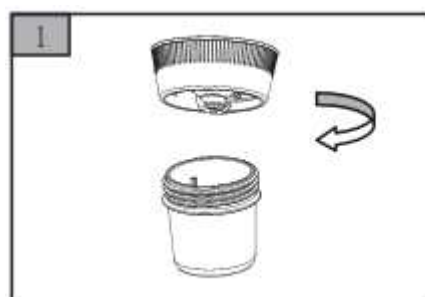

۱. مخزن آسیاب را بر عکس کرده، محتویات را در آن قرار دهید و سپس در پایه بپیچید و محکمش کنید.
۲. آسیاب را در بخش موتور قرار داده، دو شاخه را به پریز بزنید و با سرعت ۵ یا دکمه "Pulse" فرایند آسیاب کردن را شروع کنید.

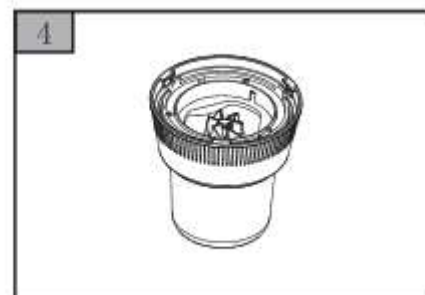
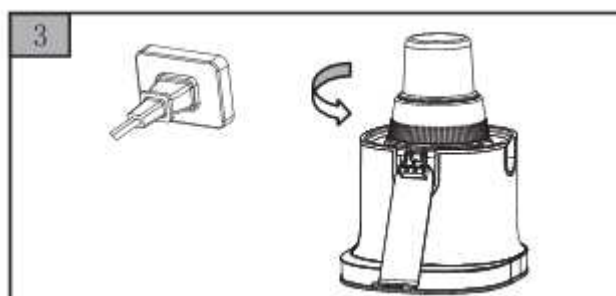

۳. پس از اتمام فرایند آسیاب کردن، آسیاب را باز کرده و از قسمت موتور جدا کنید.
۴. مخزن آسیاب را برگردانده و آرام به آن ضربه بزنید تا مواد چسبیده به دیواره جدا شوند. سپس مخزن را باز کنید و محتویات آن را تخلیه کنید.

تذکر:

- توجه داشته باشید که پیش از شروع فرایند آسیاب کردن، دستگاه خاموش باشد.
- بدون اینکه چیزی در دستگاه قرار دهید، آن را روشن نکنید.
- حداکثر ظرفیت آسیاب: ۵۰ گرم.
- به صورت مداوم، بیشتر از ۶۰ ثانیه آسیاب را روشن نگه ندارید.

ماده ی غذایی	ظرفیت
فندق (پوست کنده)	۲۵-۲۰ گرم
پنیر	۲۵-۲۰ گرم
دانه قهوه	۲۵-۲۰ گرم
دانه فلفل	۲۵-۱۰ گرم
دانه کنجد سیاه	۵۰-۲۰ گرم
برنج خشک، گندم خشک	۵۰-۲۰ گرم
دانه سویا	۵۰-۲۰ گرم

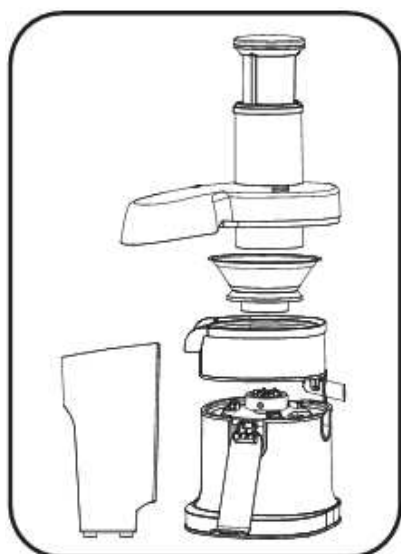

طرز سر هم بندی و باز کردن دستگاه

باز کردن:

- دو شاخه دستگاه را از برق بکشید.
- گیره ها را باز کنید.
- مخزن تفاله، درپوش شفاف، و اهرم فشارنده را جدا کرده و سبد فیلتر و مخزن جمع آوری آبمیوه را به صورت جداگانه بالا بیاورید.

سر هم بندی:

- مخزن جمع آوری آبمیوه را در بخش موتور قرار داده و صافی را در آن قرار دهید.
- درپوش شفاف را روی مخزن جمع آوری آبمیوه قرار داده و آن را بچرخانید تا صدای جا افتادن قفل شنیده شود.
- مخزن تفاله را زیر خروجی تفاله، و پارچ آبمیوه را زیر لوله خروج آبمیوه قرار دهید.
- دو شاخه را به پریز بزنید و دستگاه آماده راه اندازی خواهد بود.

راهنمای راه اندازی:

- این دستگاه به سیستم قفل ایمنی مجهز میباشد. اگر درپوش شفاف و یا گیره های دستگاه به درستی در جای خود محکم نشده باشند، دستگاه شروع به کار نخواهد شد.
- قبل از شروع کار، از اینکه دستگاه خاموش است و درپوش شفاف و گیره ها به درستی در جای خود محکم شده اند، اطمینان حاصل کنید.
- میوه ها و سبزیجات را با دقت بشویید. میوه ها را به صورت قطعه های کوچک خرد کنید تا به راحتی از لوله تغذیه عبور کنند. هسته و پوست میوه هایی از قبیل لیمو، گوجه سبز، زردآلو، آلبالو، گیلان، پرتقال، هندوانه و ... را جدا کنید.
- دوشاخه را به پریز بزنید و مطابق با میوه ها و سبزیجات مورد نظرتان، سرعت مطلوب را انتخاب کنید.
 - سرعت ۱: میوه های نرم: انگور، گوجه و هندوانه.
 - سرعت ۲: کرفس، لیمو و خیار.
 - سرعت ۳: سیب، گلابی و هلو.
 - سرعت ۴: هویج، سیر و چغندر.
 - سرعت ۵: میوه ها و سبزیجات سخت: انار و سیب زمینی.
- میوه ها و سبزیجاتی که از پیش آماده کرده اید را در لوله تغذیه دستگاه قرار داده و به آرامی با اهرم فشارنده به آنها فشار بیاورید.
- هرگز از انگشت یا اشیا دیگر به جای اهرم فشارنده استفاده نکنید.
- در صورت پر شدن مخزن تفاله یا پارچ آبمیوه، دستگاه را خاموش کرده، مخزنها را تخلیه کنید و دوباره به کارتان ادامه دهید.

توجه داشته باشید که:

- دستگاه آبمیوه گیری را به صورت مداوم، بیش از ۲ دقیقه، روشن نگذارید. اگر مدت زمان بیشتری نیاز است، هر چند بار که لازم است دستگاه را خاموش کنید و اجازه بدهید موتور خنک شود.

تذکر:

- دانه های بزرگ یا هسته ی میوه هایی از قبیل زردآلو، هلو، آلو، آلبالو و ... را جدا کرده و پوست میوه هایی که پوست سخت یا غیر خوراکی دارند را نیز بگیرید.
- میوه ها و سبزیجات نامناسب: موز، انبه، آناناس و نارگیل، و دیگر مواد غذایی سخت.
- وقتی کارتان به پایان رسید، دستگاه را خاموش کرده و از برق بکشید.

تمیز کردن

- پیش از تمیز کردن دستگاه، آن را خاموش کرده و از برق بکشید.
- همیشه بلافاصله بعد از استفاده از دستگاه، آن را تمیز کنید. این کار باعث جلوگیری از سفت شدن مواد غذایی، چسبیدن آنها به دستگاه، و رشد احتمالی باکتری ها میشود.
- از مواد شوینده ی سایا، سیم ظرف شویی، استون، الکل و... برای شستشوی دستگاه استفاده نکنید.
- تمام قسمت های جدا شونده ی دستگاه، قابل شستشو در ماشین ظرف شویی هستند.
- این قسمت ها را با برس و مایع ظرف شویی، در آب گرم بشویید و آب بکشید.
- بخش موتور را با پارچه ی نرم و خشک تمیز کرده و از تماس آب با آن جلوگیری کنید.
- تیغه ی دستگاه بسیار تیز است. لطفا با احتیاط آن را تمیز کنید.
- "مرتبا صافی را بررسی کنید که آسیبی ندیده باشد". در صورت آسیب دیدگی صافی، از دستگاه استفاده نکنید.
- از غوطه ور کردن موتور دستگاه در آب و یا آب کشیدن آن جدا خودداری کنید.

قرار دادن دستگاه در جای مخصوص

- پیش از قرار دادن دستگاه در جای مخصوص خود، اطمینان حاصل کنید که دستگاه به برق وصل نبوده و کاملا متوقف است.
- تمام بخش های قابل جداسازی دستگاه را تمیز و خشک کنید.
- قسمت ها و لوازم جانبی تمیز و خشک شده را مطابق با مراحل ارائه شده در بخش "سر هم بندی" روی دستگاه سوار کنید.
- دستگاه تمیز شده را در مکانی مسطح و خشک قرار دهید.

مشخصات

ولتاژ: AC 220-240V
 فرکانس: 50/60Hz
 توان: 800W
 سرعت چرخش: 8000~18000PRM



حفظ محیط زیست

در صورت از کار افتادن همیشگی دستگاه، آن را همراه با زباله معمولی دور نیندازید. بلکه مطابق روش زباله کردن مواد بازیافتی محل زندگی خود، آن را در ظرف جداگانه بگذارید.