

- ۱..... مهم
- ۲..... قبل از استفاده
- ۲..... استفاده باز یا بسته
- ۲..... روش استفاده در وضعیت باز
- ۳..... جا گذاری صفحه ها
- ۴..... پخت و پز
- ۴..... شستشو و نگهداری

## مهم

هنگام استفاده از وسایل الکتریکی رعایت نکات ایمنی زیر لازم است:

- پیش از استفاده از دستگاه، این دفترچه راهنما را به طور کامل مطالعه کنید.
- ولتاژ دستگاه را با ولتاژ محل استفاده مطابقت دهید.
- برای جلوگیری از شوک الکتریکی از فرو بردن سیم، دو شاخه و دستگاه در آب و سایر مایعات جدا خودداری کنید.
- هنگامی که کودکان نزدیک دستگاه هستند نیاز به مراقبت و توجه زیاد است.
- زمانی که از دستگاه استفاده نمی کنید و یا پیش از تمیز کردن، حتما دستگاه را از برق خارج کنید.
- هرگز دستگاه را با دو شاخه و یا سیم معیوب استفاده نکنید. هنگامی که سیم صدمه دید باید توسط نزدیکترین نمایندگی مجاز تعویض شود.
- از آویزان شدن سیم روی لبه میز و یا از قرار گرفتن آن بر روی سطوح داغ جلوگیری کنید.
- از این دستگاه برای اموری که برای آن طراحی نشده است استفاده نکنید.
- از لوازم جانبی توصیه نشده استفاده نکنید زیرا موجب صدمه به شما و دستگاه می شود.
- این دستگاه برای افرادی که توانایی جسمی و ذهنی و تجربه کم دارند طراحی نشده است.
- اطمینان حاصل کنید که کودکان با دستگاه بازی نکنند.
- هرگز سیم را زیر دستگاه قرار ندهید.
- این دستگاه برای مصارف خارج از منزل تعبیه نشده است.
- این دفترچه را نگهداری کنید.
- این دستگاه فقط برای مصارف خانگی ساخته شده است.
- احتیاط کنید این دستگاه هنگام استفاده بسیار داغ می شود.
- از دست زدن به سطوح داغ خود داری کنید و همیشه با احتیاط از دسته و یا دستکش محافظ آشپزخانه استفاده کنید.
- برای گردش هوا در اطراف دستگاه، حداقل ۱۰ تا ۱۵ سانتی متر از دیوار و وسایل دیگر فاصله بگذارید.
- از قرار دادن غذاهای با قطر زیاد در داخل دستگاه خودداری کنید.
- دستگاه را بدون قرار گرفتن صفحه ها در جای خود راه اندازی نکنید.
- برای جلوگیری از هرگونه شوک الکتریکی و آتش سوزی از اسفنج های پاک کننده که سطوح زیر فلزی دارند برای تمیز کردن دستگاه استفاده نکنید. زیرا ممکن است مواد فلزی داخل اسفنج ها به داخل مدار دستگاه بروند و ایجاد اتصال کوتاه کنند.
- همیشه اجازه دهید تا دستگاه خنک شود سپس آن را کنار بگذارید و هرگز سیم دستگاه را در اطراف صفحات دستگاه قرار ندهید.

- هرگز دستگاه را در حالی که محتوی روغن، مایعات، و غذای داغ است جابجا نکنید.
- توجه: برای محافظت دست از بخار داغ متصاعد شده از دستگاه هنگام باز کردن صفحه های داغ از دستکش محافظ استفاده کنید.
- برای کاهش خطر و جلوگیری از گره خوردن سیم، سیم برق دستگاه کوتاه است و استفاده از سیم بلند تر توصیه نمی شود ولی اگر به سیم بلند تر نیاز دارید از سیم و دو شاخه با توانایی عبور جریان ۱۰ آمپر استفاده کنید.

## قبل از استفاده

۱. صفحه ها را قبل از مصرف با آب گرم و ماده شوینده بشویید و کاملا خشک کنید. می توانید از ماشین ظرف شویی نیز استفاده کنید.
۲. برای برداشتن صفحه ها ، دستگاه را در وضعیت باز قرار دهید. دکمه آزاد کننده صفحه ها را فشار دهید. بعد از آزاد شدن صفحه ها آنها را بردارید.

## استفاده باز یا بسته

این دستگاه می تواند در دو وضعیت مورد استفاده قرار گیرد.

۱. وضعیت باز : در این وضعیت سطوح بالا و پایین به طور افقی است و برای غذا های بزرگ مورد استفاده قرار می گیرند.
  ۲. وضعیت بسته : در این وضعیت غذا مابین دو سطح دستگاه قرار می گیرد  
صفحه های مختلف برای استفاده در حالت باز یا بسته بکار می رود.
- صفحه های گود را در وضعیت بسته استفاده کنید.
  - صفحه های برشته کن را در وضعیت باز یا بسته استفاده کنید.
  - صفحه های مشبک را در وضعیت باز استفاده کنید.

## روشن استفاده در وضعیت باز

۱. ابتدا زائده روی درب را در وضعیت عمودی قرار دهید. (شکل ۱)
  ۲. درب را تا نیمه باز کنید. (حدود ۹۰ درجه)
- در وضعیت ۹۰ درجه دسته را کمی بالا بیاورید و رها کنید در این وضعیت می توانید از کل سطح دستگاه (وضعیت باز) استفاده کنید. (شکل های ۳ و ۲)

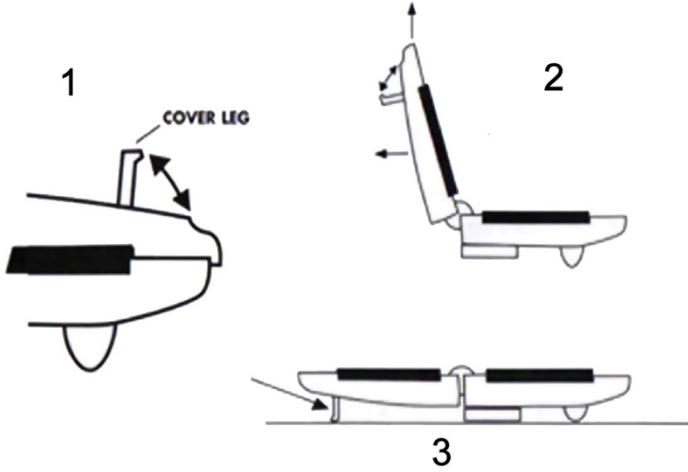

## جا گذاری صفحه ها

۱. اطمینان حاصل کنید که قبل از قرار دادن و برداشتن صفحه ها دستگاه را از برق خارج کرده اید.
۲. برای برداشتن صفحه ها دکمه آزاد کننده را فشار دهید . صفحه های استفاده شده را بردارید. (شکل ۴)
۳. برای جا گذاری صفحه های مورد نظر در جای خود ، باید زائده های روی صفحه ها در شکاف نزدیک لولا قرار گیرند.(شکل ۵)
۴. طرف دیگر صفحه را به پایین فشار دهید تا درست در جای خود چفت شود.
۵. تمامی دستورات بالا را برای جا گذاری صفحه دوم تکرار کنید.



شکل ۵



شکل ۴

## پخت و پز

۱. اطمینان حاصل کنید که دستگاه را از برق خارج کرده اید. صفحه مورد نظر خود را انتخاب کنید. (برای جا گذاری و تعویض صفحه ها به دستورات بالا توجه کنید)
۲. اجازه دهید که دستگاه در حدود ۵ دقیقه گرم شود تا نشانگر گرما خاموش شود.
۳. قبل از مصرف کمی روغن به کف صفحه ها بمالید ، حالا می توانید از دستگاه برای پخت و پز استفاده کنید .
۴. بعد از اتمام کار، دستگاه را از برق خارج کنید و اجازه دهید تا دستگاه سرد شود سپس صفحه ها را تمیز یا تعویض کنید.

## شستشو و نگهداری

هشدار: برای جلوگیری از سوختگی همیشه قبل از برداشتن صفحه ها اجازه دهید تا دستگاه سرد شود.

- اطمینان حاصل کنید که دستگاه را از برق خارج کرده اید و سرد شده است .
- برای برداشتن صفحه ها دکمه آزاد کننده را فشار دهید و صفحه ها را بیرون بکشید. صفحه ها را با آب گرم و مواد شوینده بشویید و خشک کنید. از ماشین ظرف شویی نیز می توانید استفاده کنید.
- اگر روغن به زیر صفحه ها نفوذ کرد توسط یک پارچه نرم، تمیز و کاملاً خشک کنید. هرگز از مواد ساینده و خورنده برای تمیز کردن صفحه ها و سایر قسمت های دستگاه استفاده نکنید.

**-V% W U X J**

n+R' ! + 0 ' 4W#\*3 'W \*N P 4L !! 0  
, #i ' #. lt < 2  
" N L 'i#





