

راهنمای استفاده از آب میوه گیری

مدل FJU-80W-308 و FJU-80B-308

- ایده آل برای آب گیری سیب و هویج به طور کامل
- قطعات منحصر بفرد ، که کارکرد و تمیز کردن آن را آسان می کند .
- ۲ درجه سرعت
- ظرف تفاله ۲ لیتری
- دارای محافظ حرارتی با ۲ سیستم ایمنی
- بدنه اصلی ، تیغه ، صافی و خروجی آب میوه از جنس استیل

لطفاً پیش از استفاده این راهنما را به دقت مطالعه فرمایید.

قطعات دستگاه

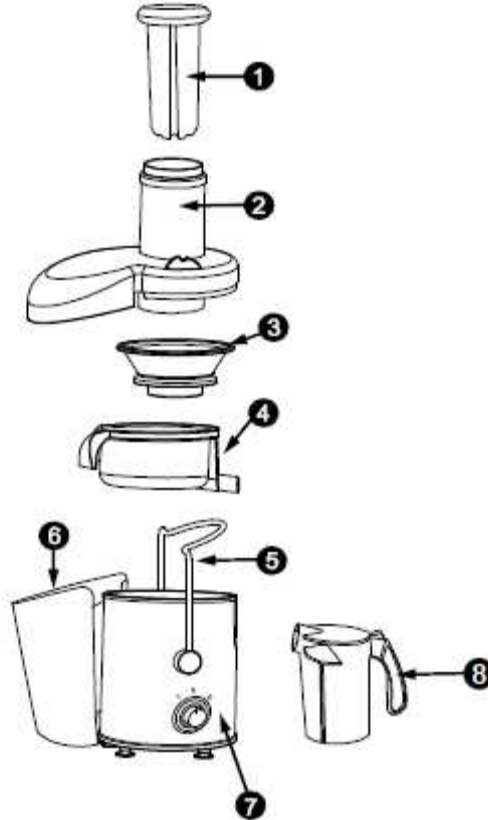

۴- بدنه میانی
۸- ظرف آب میوه

۳- تیغه آب گیری
۷- بدنه اصلی

۲- درپوش شفاف
۶- ظرف تفاله

۱- فشاردهنده
۵- دسته

کارآیی دستگاه

- ۱- با این دستگاه می توان سیب یا گلابی را بدون نیاز به نصف کردن ، آب گیری کرد.
- ۲- طراحی این دستگاه زیبا و ساده است ، و با ساختار یک پارچه آن کار کردن و تمیز کردن دستگاه راحت خواهد بود.
- ۳- موتور قوی و پر سرعت آن ، مجهز به محافظ حرارتی است که باعث افزایش کارایی و صرفه جویی در وقت، انرژی و طول عمر بیشتر موتور است.
- ۴- به منظور اطمینان در استفاده از دستگاه و ایمنی آن، آب میوه گیری به یک قفل ایمنی ، مخصوص روشن کردن مجهز می باشد.

قبل از استفاده

- ۱- این دستگاه مجهز به سیستم ایمنی است و هنگامی که "دسته" روی "درپوش" محکم بسته نشده یا "تیغه آب گیری" شل باشد، موتور به کار نمی افتد.
- ۲- برای سوار کردن یا جدا کردن قطعات دستگاه ، قسمت بالایی "درپوش" را با دست فشار داده و "دسته" را در شیار "درپوش" حرکت دهید تا باز یا بسته شود.
- ۳- هنگام جدا کردن "تیغه آب گیری"، ابتدا "درپوش" و "ظرف تفاله" را جدا کنید و سپس "بدنه میانی" را ۳۰ درجه بچرخانید و بردارید. "تیغه آب گیری" خود بخود آزاد می شود.
- ۴- قبل از راه اندازی دستگاه از مشابه بودن ولتاژ برق مصرفی با ولتاژ دستگاه مطمئن شوید.
- ۵- همه قطعات جدا شدنی را تمیز نمایید.
- ۶- هنگام سوار کردن قطعات، با دقت و از روی شکل مربوط به قطعات و ترتیب قرار گرفتن آنها عمل کنید.
- ۷- لطفاً پیش از استفاده به دستورالعمل های این دفترچه راهنما توجه فرمایید.

طرز استفاده

- ۱- پیش از استفاده، دکمه روشن و خاموش کردن را روی حالت خاموش قرار دهید تا از روشن شدن ناخواسته دستگاه جلوگیری شده باشد.
- ۲- قبل از آب گیری ابتدا مراقبت نمایید که "تیغه آب گیری" و گرداننده آن در جای خود مستقر شده باشند و "تیغه آب گیری" با "درپوش شفاف" درگیر نباشد. "درپوش" را بسته و "دسته" را در شیار آن قرار دهید و سپس دستگاه را روشن کنید.

- ۳- قطعات را مطابق شکل بالا سوار نمایید و دستگاه را برای مدت ۵ ثانیه بدون میوه روشن کنید. میوه یا سبزیجات را در دستگاه بریزید و با "میله فشار" به آرامی به پایین هدایت نمایید. آب میوه تازه و گوارا میل بفرمایید.
- ۴- نکته: میوه را با "میله فشار" به آرامی و با فشار کم به پایین فشار دهید. فشار زیاد و ناگهانی باعث می شود که آب میوه خوب گرفته نشود.

زمان آب گیری

این دستگاه دارای سه درجه آب گیری است. درجه صفر (0) توقف، درجه یک (I) سرعت کم و درجه دو (II) سرعت زیاد. برای گرفتن آب میوه درجه دو (II) را انتخاب کرده و یک دقیقه دستگاه را روشن و سپس یک دقیقه متوقف کنید. پس از سه بار تکرار این روش، دستگاه را برای ۱۵ دقیقه متوقف نمایید و تا خنک شدن موتور، آن را به کار نیندازید. به این ترتیب هم دستگاه شما بیشتر عمر خواهد کرد و هم کارایی بهتری خواهد داشت.

نکات مهم ایمنی

- ۱- این دستگاه برای استفاده کودکان یا افرادی که جسماً یا ذهناً به تنهایی قادر نیستند موارد ایمنی را رعایت کنند یا افراد نا وارد ساخته نشده است. از بازی کردن کودکان با دستگاه جلوگیری نمایید.
- ۲- دستگاه را روی یک سطح صاف و پایدار مستقر نمایید.
- ۳- قبل از آبگیری ابتدا مراقبت نمایید که "تیغه آب گیری" و گرداننده آن در جای خود مستقر شده باشند و "تیغه آب گیری" با "درپوش شفاف" درگیر نباشد. "درپوش" را بسته و "دسته" را محکم کرده و سپس دستگاه را روشن کنید.
- ۴- هنگام استفاده برای بار اول، ممکن است موتور کمی بو بدهد یا جرقه بزند که عادیست و پس از مدتی کارکردن این پدیده از بین می رود.
- ۵- هنگام آب گیری مراقب باشید که در "بدنه میانی" و "طرف تفاله"، آب میوه زیادی جمع نشود و همچنین "طرف تفاله" پر نشود. در صورت پرشدن، دستگاه را خاموش و ظرف را خالی و تمیز کرده دوباره استفاده نمایید.
- ۶- هنگام کار "درپوش" را باز نکنید. دست یا وسیله ی دیگری را در دهانه ورودی مواد فرو نکنید.

- ۷- برای حفظ طول عمر بیشتر دستگاه، این آب میوه گیری به سیستم حفاظت حرارتی مجهز است که در صورت کار زیاد یا پرکردن بیش از اندازه مواد و بالا رفتن درجه حرارت موتور، به طور خودکار برق را قطع می کند. پس از توقف موتور دوشاخه را از برق بکشید و صبر کنید تا موتور خنک شود (حدود ۳۰ دقیقه). دوباره دستگاه را روشن نمایید.
- ۸- دستگاه روشن را به حال خود رها نکنید و اجازه ندهید کودکان دستگاه را به کار اندازند.
- ۹- قبل از خالی کردن ظرف حتماً دوشاخه را از برق بکشید.
- ۱۰- تیغه ها بسیار تیزند. لطفاً برای تمیز کردن، تیغه را زیر شیر آب بگیرید ولی با دست تمیز نکنید.
- ۱۱- از این دستگاه فقط برای کاری که برای آن ساخته شده استفاده نمایید.
- ۱۲- در صورت صدمه دیدن سیم برق، دستگاه را به کار نیندازید و آن را از طریق تعمیرکار مجاز تعویض نمایید.

نگهداری و تمیز کردن

- ۱- همواره موتور دستگاه را تمیز و خشک نمایید.
- ۲- در صورت عدم استفاده از دستگاه برای مدت طولانی، لطفاً آن را در محلی خشک با تهویه مناسب نگهداری کنید.
- ۳- "بدنه اصلی" دستگاه را نشویید. فقط با پارچه نم دار تمیز کنید. قطعات دیگر مثل "درپوش"، "طرف تفاله"، "میله فشار" و غیره را با آب بشویید.

حفظ محیط زیست

در پایان عمر و از کار افتادن کامل دستگاه، آن را با زباله معمولی خانه دور نیندازید و مطابق مقررات حفظ محیط زیست منطقه مسکونی خود آن را برای بازیافت در اختیار مسئولین مربوطه قرار دهید.



