

# راهنمای استفاده از مایکرو فر

مدل MIC-43S-110

- قدرت مایکرو فر ۱۵۰۰ وات و قدرت گریل ۱۳۰۰ وات
- ظرفیت ۴۳ لیتر
- ۸ سطح قدرت پخت
- بدنه داخلی استینلس استیل
- نشان دادن زمان پایان پخت
- صفحه نمایش LED
- مجهز به قفل حفاظتی کودک
- امکان یخ زدایی سریع متناسب با وزن و نوع مواد غذایی
- دارای منوی غذای متنوع
- امکان گریل کردن

قبل از نصب و راه اندازی دستگاه، این دفترچه راهنما را با دقت مطالعه فرمایید و برای مراجعه بعدی نگهداری کنید.

### فهرست مطالب

۳	.....	توصیه هایی برای جلوگیری از قرارگرفتن در معرض انرژی زیاد مایکرو فر
۳	.....	نکات مهم ایمنی
۵	.....	مشخصات فنی
۵	.....	راهنمای نصب
۶	.....	راهنمای سیم برق دارای اتصال به زمین
۷	.....	تداخل امواج رادیویی
۷	.....	پیش از مراجعه به تعمیرکار
۷	.....	اصول پخت در مایکروویو
۸	.....	راهنمای وسایل پخت
۹	.....	قطعات دستگاه
۱۰	.....	صفحه کنترل
۱۲	.....	راهنمای استفاده
۱۲	.....	تنظیم ساعت
۱۲	.....	پخت با مایکرو ویو
۱۳	.....	یخ زدایی وزنی
۱۳	.....	شروع سریع
۱۴	.....	پخت در وضعیت گریل
۱۴	.....	پخت در وضعیت ترکیبی
۱۴	.....	برنامه از قبل "تنظیم شده"
۱۵	.....	یخ زدایی سریع
۱۵	.....	پخت چند مرحله ای
۱۶	.....	تنظیم قفل حفاظت از کودکان
۱۶	.....	پخت خودکار
۱۸	.....	تمیزکردن و مراقبت از دستگاه

## توصیه هایی برای جلوگیری از قرارگرفتن در معرض انرژی زیاد مایکروفر

- ۱- دستگاه را با در باز راه اندازی نکنید زیرا ممکن است در معرض انرژی زیاد آن قرارگرفته و آسیب ببینید. قفل ایمنی دستگاه را دستکاری نکنید.
- ۲- مراقب باشید که چیزی لای درب قرارنگیرد و روی سطوح آب بندی شده روغن و مواد پاک کننده جمع نشود.
- ۳- در صورت صدمه دیدن دستگاه، آن را به کار نیندازید. مهم است که درب دستگاه به خوبی بسته شود و به قسمت های زیر آسیبی نرسد:
  - (a) درب (تاب بر ندارد).
  - (b) چفت و لولا (شل یا شکسته نشود).
  - (c) عایق بندی درب و سطوح آب بندی شده.
- ۴- دستگاه باید فقط به وسیله تعمیرکار مجاز بررسی و در صورت لزوم تعمیرشود.

## نکات مهم ایمنی

- هنگام استفاده از وسایل برقی ، همیشه باید نکات ایمنی پایه را رعایت کرد . از جمله موارد زیر :
۱. قبل از استفاده، دفترچه راهنما را مطالعه فرمایید.
  ۲. از این دستگاه فقط برای مصارفی که در این دفترچه راهنما شرح داده شده است استفاده نمایید. مواد شیمیایی را در این دستگاه نگذارید. این مایکروفر برای گرم کردن و پختن مواد غذایی است. از آن در صنعت و آزمایشگاه استفاده نکنید.
  ۳. دستگاه خالی را به کار نیندازید.
  ۴. در صورت صدمه دیدن سیم یا دوشاخه ، یا خراب شدن دستگاه به هر دلیل، آنرا به کار نیندازید. دستگاه را برای بررسی و تعمیر به تعمیرگاه مجاز ببرید.
  ۵. اجازه ندهید کودکان بدون نظارت و آموزش لازم به دستگاه نزدیک شده و با آن کارکنند.
  ۶. برای جلوگیری از آتش سوزی در مایکروفر:
    - (a) هنگام گرم کردن مواد غذایی در ظرف های پلاستیکی یا کاغذی، کاملاً مراقب جرقه زدن باشید.
    - (b) پیش از قراردادن کیسه های پلاستیکی و کاغذی در مایکروفر، کش لاستیکی دور بسته را جدا نمایید.

- c) در صورت مشاهده دود، دستگاه را خاموش و دوشاخه را از برق بکشید. درب دستگاه را بسته نگهدارید تا شعله احتمالی داخل آن خاموش شود.
- d) از مایکروفر برای نگهداری غذا در آن استفاده نکنید. وقتی که از دستگاه استفاده نمی کنید، از گذاشتن پاکت کاغذی، وسایل آشپزخانه یا غذا در آن خودداری نمایید.
۷. آب یا مواد غذایی دیگر را در ظروفی که درب آنها کیپ و محکم بسته شده است در مایکروفر نگذارید ، زیرا ممکن است بر اثر گرم شدن بترکد.
۸. هنگام گرم کردن مایعاتی که بر اثر گرم شدن فوران می کنند مراقب باشید.
۹. مواد غذایی را در مایکروفر سرخ نکنید ، زیرا روغن داغ به مایکروفر صدمه می زند و در صورت پاشیدن روغن ، ممکن است باعث سوختگی پوست شود.
۱۰. تخم مرغ با پوست را در مایکروفر گرم نکنید زیرا ممکن است بترکد.
۱۱. موادی را که دارای پوست سفت هستند مانند سیب زمینی، کدو، سیب و بلوط را پیش از گذاشتن در مایکروفر، سوراخ سوراخ کنید.
۱۲. مراقب باشید که شیشه شیر و ظرف غذای کودکان که در مایکروفر گرم شده اند، هنگام استفاده زیاد داغ نباشند.
۱۳. ظروف قرارداده شده در مایکروفر، به علت گرم شدن مواد غذایی داغ می شوند. آنها را با دستگیره جابجا نمایید.
۱۴. از ظروفی که مناسب مایکروفر هستند استفاده کنید.
۱۵. در صورت بروز هرگونه خرابی، به تعمیرگاه مجاز مراجعه کنید.
۱۶. این دستگاه فقط برای استفاده خانگی است.
۱۷. این دستگاه برای استفاده کودکان یا افرادی که جسماً یا ذهناً به تنهایی قادر نیستند موارد ایمنی را رعایت کنند یا افراد ناوارد ساخته نشده است.
۱۸. اجازه ندهید کودکان با دستگاه بازی کنند.
۱۹. مایکروفر فقط در حالت ایستاده استفاده شود.
۲۰. دستگاه را در مجاورت اجاق های دیگر راه اندازی نکنید.
۲۱. درب و سطوح مایکروفر در هنگام کار داغ می شود مراقب باشید.
۲۲. دستگاه را در کابینت آشپزخانه روشن نکنید.
۲۳. دستگاه را به دیوار تکیه دهید.
۲۴. در صورت خراب شدن عایق درب دستگاه ، آن را به کار نیندازید تا تعمیر شود.

۲۵. این دستگاه برای استفاده خانگی است. از آن برای کارهای تجاری استفاده نکنید.

۲۶. فاصله نگهدار مایکروفر از دیوار را ، از دستگاه جدا نکنید تا گردش هوا در اطراف دستگاه مناسب باشد.

۲۷. پیش از جابجایی دستگاه مراقب صفحه گردان باشید.

۲۸. دستگاه یا سیم برق و سیستم روشنایی آن فقط بایستی به وسیله تعمیرکار مجاز سرویس و تعمیر شود در غیر اینصورت خطر انتشار امواج و برق گرفتگی وجود دارد.

۲۹. مایکروفر فقط برای یخ زدایی، پخت و پز و بخارپزی مناسب است.

۳۰. مواد داغ را با دستکش جابجا کنید.

۳۱. هنگام بازکردن درب یا برداشتن پوشش مواد ، مراقب بخار داغ باشید.

### مشخصات فنی

قدرت : ۱۵۰۰ وات (مایکروفر) و ۱۳۰۰ وات (گریل)

ولتاژ : ۲۳۰ - ۳۴۰ ولت / ۵۰ هرتز

قدرت خروجی : ۱۰۰۰ وات

ابعاد دستگاه : ۱۱۱\*۵۵۳\*۵۱۷ میلیمتر

ابعاد داخل دستگاه : ۲۵۰\*۴۰۰\*۴۳۳ میلیمتر

ظرفیت دستگاه : ۴۳ لیتر

یکنواختی پخت : سیستم صفحه گردان

وزن خالص : تقریباً ۱۸/۳ کیلوگرم

### راهنمای نصب

۱- مواد بسته بندی را از دستگاه بیرون بیاورید.

۲- بررسی نمایید که دستگاه ایرادی مانند فر شدن درب ، صدمه خوردن به واشر های آب بندی، شل شدن و شکستن لولا و قفل نداشته باشد. در صورت مشاهده هرگونه آسیب، دستگاه را به کار نیندازید و با تعمیرکار مجاز تماس بگیرید.

۳- دستگاه را روی یک سطح صاف و محکم مستقر نمایید.

۴- دستگاه را در معرض گرما و رطوبت و مواد قابل اشتعال قرار ندهید.

- ۵- برای عبور هوای کافی در اطرف دستگاه، فاصله دستگاه را با دیوار اطراف به ترتیب زیر قرار دهید:
- ۲۰ سانت از بالا، ۱۰ سانت با دیوار پشت و ۵ سانت از هر دو طرف. روی دستگاه و منافذ آن را نبوشانید و پایه های آن را جدا نکنید.
- ۶- دستگاه را بدون سینی شیشه ای و حلقه زیر آن و استقرار صحیح آنها روی محور، به کار نیندازید.
- ۷- مراقب باشید که سیم برق دستگاه سالم بوده و زیر مایکروفر یا روی سطوح داغ و تیز نباشد.
- ۸- از پریر مناسب و در دسترس استفاده کنید تا در مواقع اضطراری بتوان به آسانی دوشاخه را از آن جدانمود.
- ۹- از مایکروفر در فضای باز استفاده نکنید.

### **راهنمای سیم برق دارای اتصال به زمین**

از این دستگاه باید از سیم برقی که اتصال به زمین دارد، استفاده کرد. توصیه می شود مدار آن مجزا و دارای اتصال به زمین باشد. سیم برق و دوشاخه دستگاه دارای رشته سیم اتصال به زمین است. ولتاژ بالا باعث صدمه زدن به مایکروفر می شود. هشدار: استفاده نامناسب از دوشاخه ای که اتصال به زمین دارد، خطرناک است. نکته:

- در مورد ایجاد اتصال به زمین، با برقکار وارد مشاوره کنید.
  - حتماً دستورالعمل های اتصال برق را به کاربندید.
- سیم های برق این دستگاه رنگی است و رنگهای آن به شرح زیر تعریف می شود:
- سبز و زرد : اتصال به زمین  
 آبی : نول  
 قهوه ای : فاز

## تداخل امواج رادیویی

راه اندازی مایکروفر ممکن است باعث تداخل امواج رادیویی رادیو، تلویزیون و سایر دستگاه های مشابه گردد. برای کاهش و حذف تداخل امواج، کارهای زیر را انجام دهید:

- ۱- درب و سطح عایق دستگاه را تمیز کنید.
- ۲- آنتن رادیو و تلویزیون را تغییر جهت دهید.
- ۳- جای دستگاه را تغییر دهید.
- ۴- مایکروفر را از گیرنده دور نمایید.
- ۵- پریز دستگاه را ، از پریز مورد استفاده رادیو و تلویزیون جدا کنید.

## پیش از مراجعه به تعمیرکار

- پیش از مراجعه به تعمیرکار برای سرویس و تعمیر دستگاه، موارد زیر را کنترل نمایید:
- از اتصال درست و ایمن دوشاخه به پریز اطمینان حاصل نمایید. در صورت درست نبودن اتصال، دوشاخه را بیرون بکشید و پس از ۱۰ ثانیه دوباره به نحو صحیح و ایمن به پریز بزنید.
  - فیوز قطع اضطراری را کنترل کنید و در صورت درست کارکردن آن، وجود برق را با دستگاه دیگری آزمایش نمایید.
  - مراقب باشید تنظیم برنامه غذا ، و زمان پخت دستگاه بدرستی انجام شده باشد.
  - درب دستگاه را بررسی نمایید که درست بسته و قفل شده باشد. در غیر این صورت انرژی مایکروفر در داخل دستگاه جریان نخواهد یافت.
- در صورتی که موارد فوق کارساز نشد، به تعمیرکار مجاز مراجعه نمایید. هرگز خودتان سعی نکنید دستگاه را تعمیر نمایید!

## اصول پخت در مایکروفر

- ۱- مواد را به طور مرتب در مایکروفر بچینید. طرف ضخیم مواد را به سمت بیرون دیس قرار دهید.
- ۲- مراقب زمان پخت باشید. از کمترین زمان پخت شروع کنید و در صورت نیاز، زمان را افزایش دهید. پختن بیش از حد ، باعث سوختن مواد می شود.

- ۳- روی مواد را در مایکروفر با یک طرف منفذدار بیوشانید تا هم یکنواخت پخته شود و هم از پاشیدن مواد به اطراف جلوگیری گردد.
- ۴- مواد غذایی ، بخصوص موادی که اندازه آن بزرگ است ، مانند (مرغ و همبرگر و کباب) ، در زمان پخت حدا اقل یکبار آنرا زیر و رو کنید .
- ۵- غذاهایی مانند کوفته را ، در هنگام پخت از بالا به پایین و از مرکز به طرف دور سینی جابجا کنید.

### راهنمای وسایل پخت

- ۱- مناسبترین ماده برای ظروف مورد استفاده در مایکروفر موادی است که امواج مایکرو را از خود عبور دهد. این ماده اجازه می دهد که انرژی از طرف عبور کرده و مواد غذایی را گرم نماید.
- ۲- امواج مایکرو از فلز عبور نمی کند . بنا براین، ظروف فلزی یا ظروفی که اجزاء فلزی دارند، برای مایکروفر مناسب نیستند.
- ۳- از ظروف کاغذی بازیافت شده استفاده نکنید زیرا ممکن است خرده فلز در آنها موجود بوده و باعث جرقه زدن شود.
- ۴- ظروف گرد و مدور بهتر از ظروف مربع و مستطیل شکل است. چرا که غذاهائی که در گوشه قرار گرفته اند بیشتر پخته می شود.

جدول زیر راهنمایی است برای انتخاب مناسب وسائل

جنس ظروف آشپزی	پخت با مایکروویو	پخت با گریل	پخت ترکیبی
شیشه ضد حرارت	بله	بله	بله
شیشه معمولی	خیر	خیر	خیر
سرامیک ضد حرارت	بله	بله	بله
ظروف پلاستیکی مخصوص مایکروویو	بله	خیر	خیر
کاغذ مخصوص	بله	خیر	خیر
سینی فلزی	خیر	بله	خیر
صفحه سیمی پایه دار	خیر	بله	خیر
فویل و ظرف آلومینیومی	خیر	بله	خیر



## قطعات دستگاه

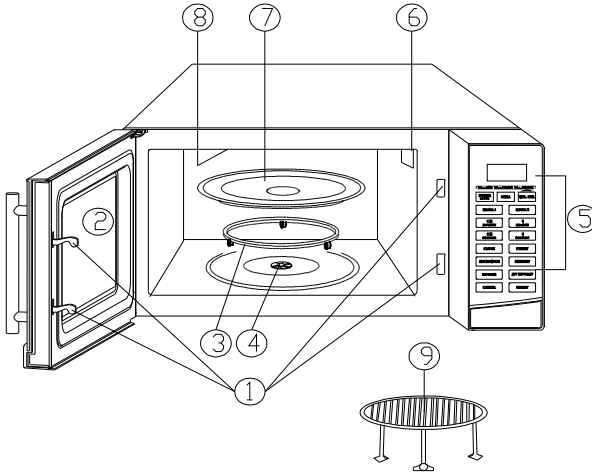

- ۱- سیستم قفل ایمنی درب
- ۲- پنجره شیشه ای دستگاه
- ۳- حلقه زیر سینی
- ۴- محور
- ۵- صفحه کنترل
- ۶- خروجی هدایت کننده امواج ( لطفاً طلق روی آن را بردارید)
- ۷- سینی شیشه ای
- ۸- گرم کننده گریل
- ۹- صفحه سیمی پایه دار

## صفحه کنترل



- "صفحه نمایش" (DISPLAY) :  
زمان پخت، اتصال به برق، نشانگرها و ساعت را نشان می دهد .
- منوی "پخت اتوماتیک" (AUTO COOK) :  
MENU)  
برای پخت ۱۱ نوع غذا بصورت اتوماتیک برنامه ریزی شده است . از این کارکرد برای انتخاب برنامه پخت غذا استفاده می شود.
- "ساعت" (CLOCK) :  
برای نمایش زمان (ساعت) است .
- "سطح قدرت" پخت (POWER LEVEL) :  
برای تنظیم و بررسی سطح قدرت در زمان پخت است . سطح قدرت دستگاه هر چه بیشتر باشد ، قدرت پخت دستگاه بیشتر می شود .
- "گریل / ترکیبی" (GRILL / COMBINATION) :  
برای تنظیم پخت دستگاه در حالت گریل و یا ترکیبی است . منظور از پخت ترکیبی حالتی است که دستگاه مدتی در وضعیت گریل و مدتی در وضعیت مایکروویو غذا را می پزد .

- "حافظه" (MEMORY) :  
برای تنظیم برنامه پخت چند مرحله ای ، اطلاعات تنظیم شده را در حافظه دستگاه نگهداری می کند .
- برنامه از قبل "تنظیم شده" (PRESET) :  
وقتی بخواهیم برنامه پختی را که از قبل تنظیم کرده ایم در زمان معینی در آینده به کار افتد ، از این قسمت استفاده می کنیم .
- "یخ زدائی سریع" (JET DEFROST) :  
برای یخ زدایی سریع برنامه ریزی شده است .
- "صفحه اعداد" (NUMBER PADS) :  
برای تنظیم زمان پخت و تعیین وزن مواد است . برای مشخص کردن وزن مواد مانند جدول زیر عمل نمایید .
- برای تعیین ۱۰۰۰ گرم دکمه لمسی "۱۰ دقیقه" را لمس کنید .
- برای تعیین ۱۰۰ گرم دکمه لمسی "۱ دقیقه" را لمس کنید .
- برای تعیین ۱۰ گرم دکمه لمسی "۱۰ ثانیه" را لمس کنید .
- برای تعیین ۱ گرم دکمه لمسی "۱ ثانیه" را لمس کنید .
- "یخ زدائی وزنی" (WEIGHT DEFROST) :  
برای تنظیم برنامه یخ زدایی بر حسب وزن مواد است .
- "شروع سریع" (QUICK STATRT) :  
برای تنظیم برنامه پخت سریع است .
- "توقف / لغو" (STOP / CANCEL) :  
برای توقف موقت یک برنامه ، یا لغو کل برنامه و یا تنظیم قفل کودک استفاده می شود .
- "شروع" (STATRT) :  
برای شروع کار دستگاه است .

## راهنمای استفاده

- در هنگام پخت، اگر کلید لمسی "توقف / لغو" را یک بار لمس کنید، یا درب دستگاه را باز نمایید، برنامه پخت موقتاً متوقف می شود. برای ادامه کلید لمسی "شروع" را لمس کنید. اما اگر کلید لمسی "توقف / لغو" را دوبار فشار دهید برنامه کلاً لغو می شود.
- در پایان زمان پخت، زنگ دستگاه هر دو دقیقه یکبار به صدا درخواهد آمد تا کلید لمسی "توقف / لغو" را فشار دهید.

## تنظیم "ساعت" (CLOCK) :

برای تنظیم ساعت که به صورت ۲۴ ساعته و یا ۱۲ ساعته است به ترتیب زیر عمل کنید:

- ۱- کلید لمسی "ساعت" را لمس نمایید.
- ۲- از "صفحه اعداد" برای تنظیم زمان استفاده نمایید.
- ۳- کلید لمسی "ساعت" را مجدداً لمس نمایید تا زمان تنظیم شده ثبت گردد.

## پخت با مایکروویو :

جهت پخت غذا با مایکروویو می توانید "سطح قدرت" پخت و زمان پخت را به روش زیر تنظیم نمایید :

- ۱- کلید لمسی "سطح قدرت" را چند بار پشت سرهم لمس کنید و سطح قدرت مورد نظر را انتخاب کنید (از ۱۰۰ تا صفر درصد).
  - ۲- از "صفحه اعداد" برای تنظیم زمان پخت استفاده نمایید. حداکثر زمان ۹۹ دقیقه و ۹۹ ثانیه است.
  - ۳- کلید لمسی "شروع" را لمس نمایید.
- هنگام پخت غذا در حالت مایکروویو می توانید سطح قدرت پخت را با لمس کلید "سطح قدرت" مشاهده نمایید.

### یخ زدایی وزنی (WEIGHT JET DEFROST) :

با این دستگاه می توان گوشت، مرغ و ماهی فریز شده را یخ زدایی کرد. با انتخاب نوع غذا و وزن آن ، زمان و سطح قدرت یخ زدایی به طور خودکار تعیین می شود. هنگام انجام برنامه یخ زدایی، دستگاه هر چند وقت یکبار متوقف شده و صدای بوق به صدا در می آید تا شما مواد را در دستگاه بچرخانید سپس با لمس کلید لمسی "شروع" دوباره برنامه ادامه می یابد.

برای تنظیم برنامه یخ زائدی وزنی به طریق زیر عمل نمایید :

۱- کلید لمسی "یخ زائدی وزنی" را چند بار لمس کنید تا نوع مواد انتخاب شود .

علامت "d1" برای گوشت ، علامت "d2" برای مرغ و علامت "d3" برای ماهی

در صفحه نمایش ظاهر می شود .

۲- با استفاده از "صفحه اعداد" وزن مواد را مشخص نمایید.

۳- کلید لمسی "شروع" را لمس نمایید.

حداکثر وزن مجاز برای گروه های مختلف به شرح زیر است:

گروه غذا	حداکثر وزن	علامت روی صفحه نمایش
گوشت	۲۳۰۰ گرم	d1
مرغ	۴۰۰۰ گرم	d2
ماهی و میگو	۹۰۰ گرم	d3

### شروع سریع :

در حالتی که دستگاه آماده است ، برای تنظیم زمان "شروع سریع" ، کلید لمسی "شروع سریع" را چندبار لمس نمایید تا زمان نشان داده را انتخاب کنید . طولانی ترین زمان ۹۹ دقیقه است. دستگاه به طور خودکار با حداکثر "سطح قدرت" (۱۰۰%) شروع به کار خواهد کرد.

### پخت در وضعیت گریل (Grill) :

این برنامه برای گریل کردن ورقه های نازک گوشت، استیک، کباب، جوجه و سوسیس مناسب است. طولانی ترین زمان ۹۹ دقیقه و ۹۹ ثانیه است. برای تنظیم پخت در وضعیت "گریل" مراحل زیر را انجام دهید :

- ۱- کلید لمسی "گریل / ترکیبی" را یکبار لمس کنید.
- ۲- با استفاده از "صفحه اعداد" زمان را مشخص نمایید.
- ۳- کلید لمسی "شروع" را لمس نمایید.

### پخت در وضعیت ترکیبی (Combination) :

در این وضعیت ، پخت غذا هم توسط گریل صورت میگیرد و هم توسط مایکروویو . در حالت پخت "ترکیبی ۱" (Combination 1)، گریل کردن زمان بیشتری نسبت به پخت مایکروویو می برد. این پخت را برای گریل کردن ماهی یا گراتین استفاده نمایید. اما در حالت پخت "ترکیبی ۲" (Combination 2)، پخت مایکروویو نسبت به گریل کردن زمان بیشتری صرف می نماید. این روش را برای تهیه پوره، املت، گریل کردن سیب زمینی و مرغ به کار ببرید. جهت تنظیم پخت "ترکیبی" به طریق زیر عمل نمایید .

- ۱- کلید لمسی "گریل / ترکیبی" را دو یا سه بار لمس کنید تا حالت "ترکیبی" دلخواه را انتخاب نمایید.
- ۲- با استفاده از "صفحه اعداد" زمان را مشخص نمایید. طولانی ترین زمان پخت، ۹۹ دقیقه و ۹۹ ثانیه است.
- ۳- کلید لمسی "شروع" را لمس نمایید.

### برنامه از قبل "تنظیم شده" (PRESET) :

این کارکرد به شما امکان می دهد که یک برنامه پخت را در زمان مورد نظر شروع نمایید . برای استفاده از این حالت به روش زیر عمل نمایید :

- ۱- یک برنامه پخت را تنظیم کنید ولی کلید لمسی "شروع" را دست نزنید.
- ۲- کلید لمسی "تنظیم شده" را لمس کنید.
- ۳- با استفاده از "صفحه اعداد" زمان را مشخص نمایید.
- ۴- کلید لمسی "شروع" را لمس نمایید.

توجه: پیش از تنظیم برنامه پخت، از تنظیم صحیح ساعت مطمئن شوید. با لمس کردن کلید لمسی "تنظیم شده" می توانید زمان تنظیم شده شروع به کار دستگاه را مشاهده نمایید. اگر کلید لمسی "توقف / لغو" را لمس کنید برنامه لغو می گردد.

### یخ زدایی سریع (JET DEFROST) :

برای یخ زدایی سریع به روش زیر عمل نمایید :

۱- کلید لمسی "یخ زدایی سریع" را لمس کنید.

۲- با استفاده از "صفحه اعداد" زمان یخ زدایی را مشخص نمایید . طولانی ترین زمان ۹۹ دقیقه و ۹۹ ثانیه است.

۳- کلید لمسی "شروع" را لمس نمایید.

توجه : هنگام انجام برنامه یخ زدایی، دستگاه هر چند وقت یکبار متوقف شده و صدای بوق به صدا در می آید تا شما مواد را در دستگاه بچرخانید ، سپس با لمس کلید لمسی "شروع" دوباره برنامه ادامه می یابد.

### پخت چند مرحله ای :

این دستگاه به شما این امکان را می دهد که چند مرحله از پخت و یا یخ زدایی را در یک برنامه تنظیم کنید و به دستگاه بدهید . کافی است بدانید که در هر مرحله شما چه چیزی از دستگاه میخواهید و آن مرحله را در دستگاه برنامه ریزی کنید و همین کار را برای مراحل بعدی انجام دهید . جمعا شما می توانید تا ۳ مرحله برای دستگاه برنامه ریزی کنید .

مرحله اول	یخ زدایی سریع/یخ زدایی وزنی	پخت مایکروویو/گریل کردن/ پخت ترکیبی
مرحله دوم	پخت مایکروویو/گریل کردن/ پخت ترکیبی	پخت مایکروویو/گریل کردن/ پخت ترکیبی
مرحله سوم	پخت مایکروویو/گریل کردن/ پخت ترکیبی	

برای تنظیم پخت چند مرحله ای به روش زیر عمل نمایید :

- ۱- برنامه پخت مرحله اول را انتخاب کنید. به کلید لمسی "شروع" دست نزنید.
- ۲- کلید لمسی "حافظه" را لمس نمایید.
- ۳- برنامه پخت مرحله دوم را انتخاب کنید. به کلید لمسی "شروع" دست نزنید.
- ۴- کلید لمسی "حافظه" را لمس نمایید.
- ۵- برنامه پخت مرحله سوم را انتخاب کنید.
- ۶- کلید لمسی "شروع" را لمس نمایید.

توجه: اگر مایلید فقط دو مرحله برنامه پخت را انتخاب نمایید، مراحل ۵ و ۶ بالا را حذف کنید.

چراغ نشانگر مربوطه روشن می شود تا نشان دهد که کدام مرحله در حال انجام است. پس از اتمام کل زمان، بوق به صدا در می آید.

### تنظیم قفل حفاظت از کودکان :

این قفل مانع استفاده کودکان از دستگاه بدون نظارت بزرگترها می شود.

- برای تنظیم قفل: در حالتی که دستگاه آماده است، کلید لمسی توقف/لغو را برای ۳ ثانیه فشاردهید. پس از شنیدن صدای بوق دستگاه قفل می شود. در این حالت دستگاه به کار نخواهد افتاد.
- برای لغو حالت قفل: کلید لمسی توقف/لغو را برای ۳ ثانیه فشاردهید. پس از شنیدن صدای بوق، قفل آزاد می شود و دستگاه آماده کار می گردد .

### پخت خودکار :

در صورت عدم نیاز به برنامه ریزی و تنظیم زمان پخت و قدرت دستگاه، می توانید از روش "پخت خودکار" استفاده نمایید.

۱. برحسب نوع غذا، "نوشیدنی"، "غذای اصلی"، "گرم کردن"، "سیب زمینی"، "پیتزا"، "ماهی"، "مرغ"، "سبزیجات"، "گوشت گوسفند"، "سوسیس" و "گوشت گوساله" دکمه لمسی آن را انتخاب کنید. برای مشخص کردن وزن غذا، همان دکمه را چند بار لمس نمایید تا وزن غذا نشان داده شود.
۲. کلید لمسی "شروع" را لمس نمایید.



## منوی پخت خودکار

کد	منو
۱	"نوشیدنی" : فنجان (یک فنجان ۲۰۰ سی سی)
۲	"غذای اصلی" : نفر (۲۵۰ گرم برای یک نفر)
۳	"گرم کردن" : گرم
۴	"سیب زمینی" : واحد (۲۳۰ گرم برای یک واحد)
۵	"پیتزا" : گرم
۶	"ماهی" : گرم
۷	"مرغ" : گرم
۸	"سبزیجات" : گرم
۹	"گوشت گوسفند" : گرم
۱۰	"سوسیس" : گرم
۱۱	"گوشت گوساله" : گرم

## توضیحات :

- دستگاه برای پخت منوی ۷ و ۹ تا ۱۱ از "پخت ترکیبی" استفاده می کند ، و برای بقیه منوها از مایکروویو استفاده می کند . لطفاً از ظروف مناسب استفاده نمایید .
- برای پخت منوی ۷ و ۹ تا ۱۱ ، جهت پخت بهتر و یکنواخت ، دستگاه هر چند وقت یکبار متوقف میشود و بوق به صدا در می آید تا شما غذا را زیر و رو کنید .
- نتیجه پخت غذا در وضعیت "پخت خودکار" بستگی به عوامل ولتاژ برق ، شکل و اندازه مواد و تجربه پخت شما دارد . چنانچه نتیجه پخت مورد پسند شما نبود با تجربه ، زمان پخت مورد نظر خود را بدست آورید .

## تمیز کردن و مراقبت از دستگاه

- ۱- قبل از تمیزکردن، دستگاه را خاموش و دوشاخه را از برق بکشید.
- ۲- داخل مایکروفر را با پارچه نمدار تمیز کنید و اگر مواد زیادی به دیواره‌ها چسبیده باشد، از شوینده‌های ملایم استفاده نمایید. هرگز اسپری و شوینده‌های اسیدی یا قوی به کار نبرید.
- ۳- بیرون دستگاه را با پارچه نمدار تمیز و خشک کنید. از پاشیدن آب به منافذ درونی مایکروفر جلوگیری نمایید.
- ۴- دو طرف درب و پنجره شیشه‌ای را تمیز کنید. واشر آب بندی و لولاها را مرتباً تمیز نمایید. از شوینده‌های ملایم استفاده نمایید.
- ۵- از خیس شدن صفحه کنترل جلوگیری کنید. آن را با پارچه نرم و نمدار تمیز کنید. هنگام تمیزکردن صفحه کنترل، درب مایکروفر را باز نگذارید تا دستگاه به طور اتفاقی روشن نشود.
- ۶- اگر بر اثر رطوبت زیاد محیط، بخار در مایکروفر یا بیرون آن جمع شود، آن را با پارچه نمدار پاک کنید.
- ۷- گاهی لازم است که سینی شیشه‌ای کف را بیرون آورده با آب و مایع ظرفشویی یا در ماشین ظرفشویی بشوید.
- ۸- حلقه زیر سینی شیشه‌ای و کف مایکروفر را مرتباً با مایع ظرفشویی شسته و سپس خشک کنید و حلقه را به درستی در جای خود بگذارید.
- ۹- برای از بین بردن بوی نامطبوع داخل مایکروفر، در یک ظرف، یک لیوان آب ریخته و چند قطره آب لیمو و چند تکه پوست لیمو به آن اضافه کنید و آن را در داخل دستگاه بگذارید، سپس مایکروفر را برای ۵ دقیقه به کار اندازید. در انتها داخل دستگاه را پاک کرده و خشک نمایید.
- ۱۰- در صورت نیاز به تعویض لامپ چراغ‌ها، با نماینده خدمات پس از فروش تماس بگیرید.
- ۱۱- مایکروفر را دائماً تمیز نگهداشته و مواد غذایی ریخته شده روی آن را پاک کنید تا دستگاه همیشه تمیز و سالم باقی بماند.
- ۱۲- در پایان عمر دستگاه، آن را مطابق استانداردهای حفظ محیط زیست منطقه خود دور بیندازید.

۱۳- اگر دستگاه را برای بار اول روشن کرده و با آن گریل کنید ، بوی سوختن روغن به مشامتان می رسد که طبیعی است چرا که دستگاه از فولاد ساخته شده و

۱۴- مقداری روغن روی آن مالیده شده است که با گرم شدن دستگاه این روغن می سوزد و دود و بوی سوختگی تولید می کند.

