

راهنمای استفاده از مایکرو فر

مدل MIC-34S-123

- توان مایکروویو ۱۵۰۰ وات و توان گریل ۱۳۰۰ وات
- ظرفیت ۳۴ لیتر
- ۸ سطح قدرت پخت
- بدنه داخلی استینلس استیل
- نشان دادن زمان پایان پخت
- صفحه نمایش هوشمند LED
- مجهز به قفل حفاظتی کودک
- امکان یخ زدایی سریع
- دارای منوی متنوع غذایی
- امکان گریل کردن
- دسته کروم

لطفاً قبل از نصب و راه اندازی دستگاه این دفترچه راهنما را با دقت مطالعه فرمایید. شماره سریال دستگاه را که روی پلاک روی دستگاه نوشته شده است برای مراجعه به خاطر داشته باشید.

فهرست مطالب

توصیه هایی برای جلوگیری از قرارگرفتن در معرض انرژی زیاد مایکرو فر ..	۲۰
نکات مهم ایمنی	۲
مشخصات فنی	۵
راهنمای نصب	۵
راهنمای سیم برق دارای اتصال به زمین	۶
تداخل امواج رادیویی	۶
پیش از مراجعه به تعمیرکار	۶
اصول پخت در مایکروفر	۷
راهنمای وسایل پخت	۷
قطعات دستگاه	۹
صفحه کنترل	۱۰
راهنمای استفاده	۱۲
تنظیم ساعت	۱۲
پخت مایکروویو	۱۲
یخ زدایی وزنی	۱۳
شروع سریع	۱۳
پخت در وضعیت گریل	۱۳
پخت در وضعیت ترکیبی	۱۴
برنامه از قبل تنظیم شده	۱۴
یخ زدایی سریع	۱۵
پخت چند مرحله ای	۱۵
تنظیم قفل حفاظت از کودکان	۱۶
پخت خودکار	۱۶
تمیزکردن و مراقبت از دستگاه	۱۸

توصیه هایی برای جلوگیری از قرارگرفتن در معرض

انرژی زیاد مایکروفر

- ۱- دستگاه را با درب باز راه اندازی نکنید زیرا ممکن است در معرض انرژی زیاد آن قرارگرفته و آسیب ببینید. قفل ایمنی دستگاه را دستکاری نکنید.
- ۲- مراقب باشید که چیزی لای درب قرارنگیرد و روی سطوح آب بندی شده روغن و مواد پاک کننده جمع نشود.
- ۳- در صورت صدمه دیدن دستگاه، آن را به کار نیندازید. مهم است که درب دستگاه به خوبی بسته شود و به قسمت های زیر آسیبی نرسد:
 - الف - درب (تاب بر ندارد).
 - ب - چفت و لولا (شل یا شکسته نشود).
 - ج - عایق بندی درب و سطوح آب بندی شده.
- ۴- دستگاه باید فقط به وسیله تعمیرکار مجاز بررسی و در صورت لزوم تعمیرشود.

نکات مهم ایمنی

- هنگام استفاده از وسایل برقی ، همیشه باید نکات ایمنی پایه را رعایت کرد . از جمله موارد زیر :
۱. قبل از استفاده، دفترچه راهنما را مطالعه فرمایید.
 ۲. از این دستگاه فقط برای مصارفی که در این دفترچه راهنما شرح داده شده است استفاده نمایید. مواد شیمیایی را در این دستگاه نگذارید. این مایکرو فر برای گرم کردن و پختن مواد غذایی است. از آن در صنعت و آزمایشگاه استفاده نکنید.
 ۳. دستگاه خالی را به کار نیندازید.
 ۴. در صورت صدمه دیدن سیم یا دوشاخه ، یا خراب شدن دستگاه به هر دلیل، آنرا به کار نیندازید. دستگاه را برای بررسی و تعمیر به تعمیرگاه مجاز ببرید.
 ۵. اجازه ندهید کودکان بدون نظارت و آموزش لازم به دستگاه نزدیک شده و با آن کارکنند.
 ۶. برای جلوگیری از آتش سوزی در مایکروفر:

- الف - هنگام گرم کردن مواد غذایی در ظرف های پلاستیکی یا کاغذی، کاملاً مراقب جرقه زدن باشید.
- ب - پیش از قراردادن کیسه های پلاستیکی و کاغذی در مایکروفر، کش لاستیکی دور بسته را جدا نمایید.
- ج - در صورت مشاهده دود، دستگاه را خاموش و دوشاخه را از برق بکشید. درب دستگاه را بسته نگهدارید تا شعله احتمالی داخل آن خاموش شود.
- د - از مایکروفر برای نگهداری غذا استفاده نکنید. وقتی که از دستگاه استفاده نمی کنید، از گذاشتن پاکت کاغذی، وسایل آشپزخانه یا غذا در آن خودداری نمایید.
۷. آب یا مواد غذایی دیگر را در ظروفی که درب آنها کیپ و محکم بسته شده است در مایکروفر نگذارید ، زیرا ممکن است بر اثر گرم شدن بترکد.
۸. هنگام گرم کردن مایعاتی که بر اثر گرم شدن فوران می کنند مراقب باشید.
۹. مواد غذایی را در مایکرو فر سرخ نکنید ، زیرا روغن داغ به مایکروفر صدمه می زند و در صورت پاشیدن روغن، ممکن است باعث سوختگی پوست شود.
۱۰. تخم مرغ با پوست را در مایکروفر گرم نکنید زیرا ممکن است بترکد.
۱۱. موادی را که پوست سفت دارند مانند سیب زمینی، کدو، سیب و بلوط را پیش از گذاشتن در مایکروفر، سوراخ سوراخ کنید.
۱۲. مراقب باشید که شیشه شیر و ظرف غذای کودکان که در مایکروفر گرم شده اند، هنگام استفاده زیاد داغ نباشند.
۱۳. ظروف قرارداده شده در مایکروفر، به علت گرم شدن مواد غذایی داغ می شوند. آنها را با دستگیره جابجا نمایید.
۱۴. از ظروفی که مناسب مایکروفر هستند استفاده کنید.
۱۵. در صورت بروز هرگونه خرابی، به تعمیرگاه مجاز مراجعه کنید.
۱۶. این دستگاه فقط برای استفاده خانگی است.

۱۷. این دستگاه برای استفاده کودکان یا افرادی که جسماً یا ذهنماً به تنهایی قادر نیستند موارد ایمنی را رعایت کنند یا افراد ناوارد ساخته نشده است.

۱۸. اجازه ندهید کودکان با دستگاه بازی کنند.

۱۹. میکروفر فقط در حالت ایستاده استفاده شود.

۲۰. دستگاه را در مجاورت اجاق های دیگر راه اندازی نکنید.

۲۱. درب و سطوح مایکروفر در هنگام کار داغ می شود مراقب باشید.

۲۲. دستگاه را داخل کابینت آشپزخانه مستقر نکنید.

۲۳. دستگاه را به دیوار تکیه دهید.

۲۴. در صورت خراب شدن درب یا عایق درب دستگاه ، آن را به کار نیندازید تا تعمیر شود.

۲۵. از زمان سنج بیرونی و سیستم کنترل از راه دور جداگانه استفاده نکنید.

۲۶. این دستگاه برای استفاده خانگی است. از آن برای کارهای تجاری و استفاده نکنید.

۲۷. فاصله نگهدار مایکروفر از دیوار را ، از دستگاه جدا نکنید تا گردش هوا در اطراف دستگاه مناسب باشد.

۲۸. پیش از جابجایی دستگاه مراقب صفحه گردان باشید.

۲۹. دستگاه یا سیم برق و سیستم روشنایی آن فقط بایستی به وسیله تعمیرکار مجاز سرویس و تعمیر شود در غیر اینصورت خطر انتشار امواج و برق گرفتگی وجود دارد.

۳۰. مایکروفر فقط برای یخ زدایی، پخت و پز و بخارپزی مناسب است.

۳۱. مواد داغ را با دستکش جابجا کنید.

۳۲. هنگام بازکردن درب یا برداشتن پوشش مواد ، مراقب بخار داغ باشید.

۳۳. در صورت مشاهده دود، دستگاه را خاموش و دوشاخه را از برق بکشید.

درب دستگاه را بسته نگهدارید تا آتش احتمالی خاموش گردد.

مشخصات فنی

توان مصرفی : ۱۵۰۰ وات (مایکروویو) و ۱۳۰۰ وات (گریل)
 ولتاژ : ۲۳۰ - ۲۴۰ ولت / ۵۰ هرتز
 توان خروجی : ۱۰۰۰ وات
 ابعاد دستگاه : ۳۰۰*۵۳۹*۴۸۵ میلیمتر
 ابعاد داخل دستگاه : ۲۴۰*۳۷۶*۴۰۴ میلیمتر
 ظرفیت دستگاه : ۳۴ لیتر
 یکنواختی پخت : سیستم صفحه گردان
 وزن خالص : تقریباً ۱۷/۸ کیلوگرم

راهنمای نصب

- ۱- بسته بندی ها را از دستگاه بیرون بیاورید.
- ۲- بررسی نمایید که دستگاه ایرادی مانند قر شدن درب، صدمه خوردن به واشر های آب بندی، شل شدن و شکستن لولا و قفل نداشته باشد. در صورت مشاهده هرگونه آسیب، دستگاه را به کار نیندازید و با تعمیرکار مجاز تماس بگیرید.
- ۳- دستگاه را روی یک سطح صاف و محکم مستقر نمایید .
- ۴- دستگاه را در معرض گرما و رطوبت و مواد قابل اشتعال قرار ندهید.
- ۵- برای گردش هوای کافی در اطرف دستگاه، فاصله دستگاه را با دیوار اطراف به ترتیب زیر فراردهید:
 ۲۰ سانت از بالا، ۱۰ سانت با دیوار پشت و ۵ سانت از هر دو طرف . روی دستگاه و منافذ آن را نپوشانید و پایه های آن را جدا نکنید.
- ۶- دستگاه را بدون سینی شیشه ای و حلقه زیر آن و استقرار صحیح آنها روی محور، به کار نیندازید.
- ۷- مراقب باشید که سیم برق دستگاه سالم بوده و زیر مایکروفر یا روی سطوح داغ و تیز نباشد.
- ۸- از پریر مناسب و در دسترس استفاده کنید تا در مواقع اضطراری بتوان به آسانی دوشاخه را از آن جدانمود.
- ۹- از مایکروفر در فضای باز استفاده نکنید.

راهنمای سیم برق دارای اتصال به زمین

از این دستگاه باید با دوشاخه و سیم برقی که اتصال به زمین دارد ، استفاده کرد . توصیه می شود مدار آن مجزا و دارای اتصال به زمین باشد. سیم برق و دوشاخه دستگاه دارای رشته سیم اتصال به زمین است . ولتاژ بالا باعث صدمه زدن به مایکروفر می شود.

هشدار: استفاده نامناسب از دوشاخه ارتدار، خطرناک است.

نکته:

- در مورد ایجاد اتصال به زمین ، با برقکار وارد مشاوره کنید.
 - حتماً دستورالعمل های اتصال برق را به کاربندید.
- سیم های برق این دستگاه رنگی است و رنگهای آن به شرح زیر تعریف می شود:

سبز و زرد : اتصال به زمین

آبی : نول

قهوه ای : فاز

تداخل امواج رادیویی

راه اندازی مایکروفر ممکن است باعث تداخل امواج آن با رادیو، تلویزیون و سایر دستگاه های مشابه گردد. برای کاهش و حذف تداخل امواج، کارهای زیر را انجام دهید:

- ۱- درب و سطح عایق دستگاه را تمیز کنید.
- ۲- آنتن رادیو و تلویزیون را تغییر جهت دهید.
- ۳- جای دستگاه را تغییر دهید.
- ۴- مایکروفر را از گیرنده دور نمایید.
- ۵- پریز دستگاه را ، از پریز مورد استفاده رادیو و تلویزیون جدا کنید.

پیش از مراجعه به تعمیرکار

پیش از مراجعه به تعمیرکار برای سرویس و تعمیر دستگاه، موارد زیر را کنترل نمایید:

- از اتصال درست و ایمن دوشاخه به پریز اطمینان حاصل نمایید. در صورت درست نبودن اتصال، دوشاخه را بیرون بکشید و پس از ۱۰ ثانیه دوباره به نحو صحیح و ایمن به پریز بزنید.
- فیوز قطع اضطراری را کنترل کنید و در صورت درست کارکردن آن، وجود برق را با دستگاه دیگری آزمایش نمایید.
- مراقب باشید تنظیم برنامه غذا، و زمان پخت دستگاه به درستی انجام شده باشد.
- درب دستگاه را بررسی نمایید که درست بسته و قفل شده باشد. در غیر این صورت انرژی مایکروفر در داخل دستگاه جریان نخواهد یافت. در صورتی که موارد فوق کارساز نشد، به تعمیرکار مجاز مراجعه نمایید. هرگز خودتان سعی نکنید دستگاه را تعمیر نمایید!

اصول پخت در مایکروفر

- ۱- مواد را به طور مرتب در مایکروفر بچینید. طرف ضخیم مواد را به سمت بیرون دیس قرار دهید.
- ۲- مراقب زمان پخت باشید. از کمترین زمان پخت شروع کنید و در صورت نیاز، زمان را افزایش دهید. پختن بیش از حد، باعث سوختن مواد می شود.
- ۳- روی مواد را در مایکروفر با یک طرف منفذدار بپوشانید تا هم یکنواخت پخته شود و هم از پاشیدن مواد به اطراف جلوگیری گردد.
- ۴- مواد غذایی، بخصوص موادی که اندازه آن بزرگ است مانند (مرغ و همبرگر و کباب) را در زمان پخت حدا اقل یکبار زیر و رو کنید.
- ۵- غذاهایی مانند کوفته را در هنگام پخت از بالا به پایین و از مرکز به طرف دور سینی جابجا کنید.

راهنمای وسایل پخت

- ۱- مناسبترین ماده برای ظروف مورد استفاده در مایکروفر موادی است که امواج مایکرو را از خود عبور دهد. این ماده اجازه می دهد که انرژی از ظرف عبور کرده و مواد غذایی را گرم نماید.
- ۲- امواج مایکرو از فلز عبور نمی کند. بنا براین، ظروف فلزی یا ظروفی که

اجزاء فلزی دارند، برای مایکروفر مناسب نیستند.
 ۳- از ظروف کاغذی بازیافت شده استفاده نکنید زیرا ممکن است خرده فلز در آنها موجود بوده و باعث جرقه زدن شود.
 ۴- ظروف گرد و مدور بهتر از ظروف مربع و مستطیل شکل است. چرا که غذاهائی که در گوشه قرار گرفته اند بیشتر پخته می شود.

جدول زیر راهنمایی است برای انتخاب مناسب وسائل

جنس ظروف آشپزی	پخت مایکروویو	با	پخت با گریل	پخت ترکیبی
شیشه ضد حرارت	بله		بله	بله
شیشه معمولی	خیر		خیر	خیر
سرامیک ضد حرارت	بله		بله	بله
ظروف پلاستیکی مخصوص مایکروویو	بله		خیر	خیر
کاغذ مخصوص	بله		خیر	خیر
سینی فلزی	خیر		بله	خیر
صفحه سیمی پایه دار	خیر		بله	خیر
فویل و ظرف آلومینیومی	خیر		بله	خیر

قطعات دستگاه

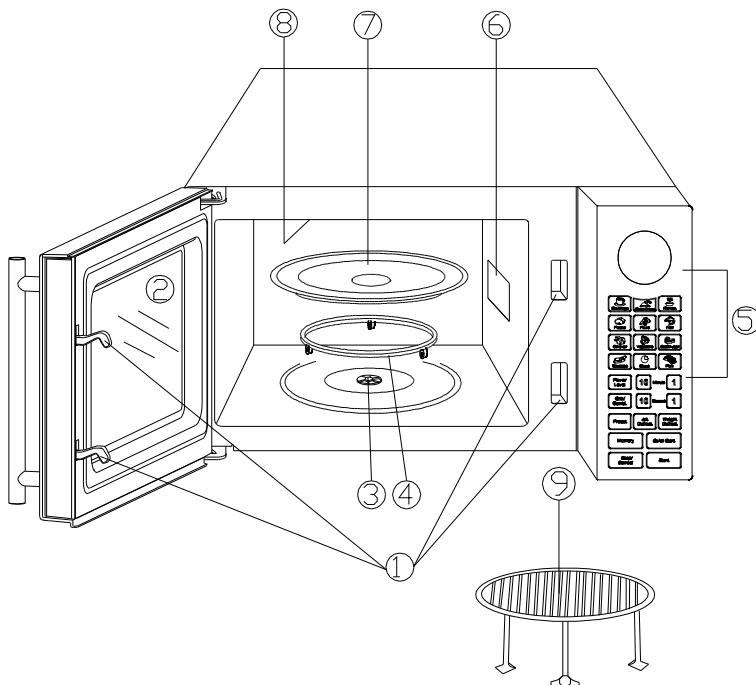

- ۱- سیستم قفل ایمنی درب
- ۲- پنجره شیشه ای دستگاه
- ۳- محور
- ۴- حلقه زیر سینی
- ۵- صفحه کنترل
- ۶- خروجی هدایت کننده امواج (لطفاً طلق روی آن را بردارید)
- ۷- سینی شیشه ای
- ۸- گرم کننده گریل
- ۹- صفحه سیمی پایه دار

صفحه کنترل



- "صفحه نمایش" (DISPLAY) :
زمان پخت، اتصال به برق، نشانگرها و ساعت را نشان می دهد .
- منوی "پخت اتوماتیک" (AUTO COOK MENUS) :
برای پخت ۱۱ نوع غذا بصورت اتوماتیک برنامه ریزی شده است . از این کارکرد برای انتخاب برنامه پخت غذا استفاده می شود.
- "ساعت" (CLOCK) :
برای نمایش زمان (ساعت) است .
- "سطح قدرت" (POWER LEVEL) :
برای تنظیم و بررسی سطح قدرت در زمان پخت است . سطح قدرت دستگاه هر چه بیشتر باشد ، قدرت پخت دستگاه بیشتر می شود .
- "صفحه اعداد" (NUMBER PADS) :
برای تنظیم زمان (۱ و ۱۰ دقیقه ای - ۱ و ۱۰ ثانیه ای)
- "گریل / ترکیبی" (GRILL / COMBINATION) :
برای تنظیم پخت دستگاه در حالت گریل و یا ترکیبی است . منظور از پخت ترکیبی ، حالتی است که دستگاه

- مدتی در وضعیت گریل و مدتی در وضعیت مایکروویو غذا را می پزد .
- برنامه از قبل "تنظیم شده" (PRESET) :
 - وقتی بخواهیم برنامه پختی را که از قبل تنظیم کرده ایم در زمان معینی در آینده به کار افتد ، از این قسمت استفاده می کنیم .
 - "یخ زدائی سریع" (JET DEFROST) :
 - برای یخ زدایی سریع برنامه ریزی شده است .
 - "یخ زدائی وزنی" (WEIGHT DEFROST) :
 - برای تنظیم برنامه یخ زدایی بر حسب وزن مواد است .
 - "حافظه" (MEMORY) :
 - برای تنظیم برنامه پخت چند مرحله ای ، اطلاعات تنظیم شده را در حافظه دستگاه نگهداری می کند .
 - "شروع سریع" (QUICK STATRT) :
 - برای تنظیم برنامه پخت سریع است .
 - "توقف / لغو" (STOP / CANCEL) :
 - برای توقف موقت یک برنامه ، یا لغو کل برنامه و یا تنظیم قفل کودک استفاده می شود .
 - "شروع" (STATRT) :
 - برای شروع کار دستگاه است .

راهنمای استفاده

- در هنگام پخت، اگر کلید لمسی "توقف / لغو" را یک بار لمس کنید، یا درب دستگاه را باز نمایید، برنامه پخت موقتاً متوقف می شود. برای ادامه کلید لمسی "شروع" را لمس کنید. اما اگر کلید لمسی "توقف / لغو" را دوبار فشار دهید برنامه کلاً لغو می شود.
- در پایان زمان پخت، زنگ دستگاه هر دو دقیقه یکبار به صدا درخواهد آمد تا کلید لمسی "توقف / لغو" را فشار دهید.

تنظیم "ساعت" (CLOCK) :

- ساعت دستگاه به صورت ۲۴ ساعته و یا ۱۲ ساعته قابل تنظیم است. برای تنظیم ساعت به ترتیب زیر عمل کنید:
- ۱- کلید لمسی "ساعت" را لمس نمایید.
 - ۲- از "صفحه اعداد" برای تنظیم زمان استفاده نمایید.
 - ۳- پس از تنظیم ساعت، کلید لمسی "ساعت" را مجدداً لمس نمایید تا زمان تنظیم شده ثبت گردد.
- در هنگام پخت با لمس "ساعت"، زمان جاری نشان داده می شود.

پخت با مایکروویو :

- جهت پخت غذا در حالت مایکروویو می توانید "سطح قدرت پخت" و "زمان پخت" را به روش زیر تنظیم نمایید :
- ۱- کلید لمسی "سطح قدرت" را چند بار پشت سرهم لمس کنید و سطح قدرت مورد نظر را انتخاب کنید (از ۱۰۰ تا صفر درصد).
 - ۲- از "صفحه اعداد" برای تنظیم زمان پخت استفاده نمایید. حداکثر زمان ۹۹ دقیقه و ۹۹ ثانیه است.
 - ۳- کلید لمسی "شروع" را لمس نمایید.
- در هنگام پخت غذا با مایکروویو می توانید با لمس "سطح قدرت"، قدرت دستگاه را مشاهده نمایید.

یخ زدایی وزنی (WEIGHT JET DEFROST) :

با این دستگاه می توان گوشت ، مرغ و ماهی فریز شده را یخ زدایی کرد . با تعیین وزن مواد فریز شده ، دستگاه به طور خودکار زمان و سطح قدرت یخ زدایی را مشخص می کند. وزن مواد بین ۱۰۰ تا ۱۸۰۰ گرم با استفاده از "صفحه اعداد" قابل تنظیم است. هنگام انجام برنامه یخ زدایی، دستگاه هر چند وقت یکبار متوقف شده و صدای بوق به صدا در می آید تا شما مواد را در دستگاه بچرخانید یا زیر و رو کنید سپس مجدداً با لمس کلید لمسی "شروع" دوباره برنامه ادامه می یابد.

برای تنظیم برنامه یخ زادئی وزنی به طریق زیر عمل نمایید :

- ۱- کلید لمسی "یخ زادئی وزنی" را چند بارلمس کنید تا وزن مواد انتخاب شود .
- ۲- کلید لمسی "شروع" را لمس نمایید.

شروع سریع (QUICK START) :

در حالتی که دستگاه آماده است، برای تنظیم زمان کلید لمسی "شروع سریع" را چندبار لمس نمایید تا زمان نشان داده شده را انتخاب کنید. طولانی ترین زمان ۱۰ دقیقه است. دستگاه به طور خودکار با حداکثر "سطح قدرت" (۱۰۰٪) شروع به کار خواهد کرد. در هنگام پخت می توانید با فشردن "شروع سریع" ، زمان را افزایش دهید.

پخت در وضعیت گریل (Grill) :

این برنامه برای گریل کردن ورقه های نازک گوشت، استیک، کباب، جوجه و سوسیس مناسب است. طولانی ترین زمان ۹۹ دقیقه و ۹۹ ثانیه است.

برای تنظیم پخت در وضعیت "گریل" مراحل زیر را انجام دهید :

- ۱- کلید لمسی "گریل / ترکیبی" را یکبار لمس کنید.
- ۲- با استفاده از "صفحه اعداد" زمان را مشخص نمایید.
- ۳- کلید لمسی "شروع" را لمس نمایید.

پخت در وضعیت ترکیبی (Combination) :

در این وضعیت ، پخت غذا هم توسط گریل صورت میگیرد و هم توسط مایکروویو .

در حالت پخت "**ترکیبی ۱**" (Combination 1)، گریل کردن زمان بیشتری نسبت به پخت مایکروویو می برد. این پخت را برای گریل کردن ماهی یا گراتین استفاده نمایید.

اما در حالت پخت "**ترکیبی ۲**" (Combination 2)، پخت مایکروویو نسبت به گریل کردن زمان بیشتری صرف می نماید. این روش را برای تهیه پوره، املت، گریل کردن سیب زمینی و مرغ به کار ببرید.

جهت تنظیم پخت "**ترکیبی**" به طریق زیر عمل نمایید .

۱- کلید لمسی "**گریل / ترکیبی**" را دو یا سه بار لمس کنید تا حالت "**ترکیبی**" دلخواه را انتخاب نمایید.

۲- با استفاده از "**صفحه اعداد**" زمان را مشخص نمایید. طولانی ترین زمان پخت، ۹۹ دقیقه و ۹۹ ثانیه است.

۳- کلید لمسی "**شروع**" را لمس نمایید تا دستگاه شروع به کار کند .

برنامه از قبل "تنظیم شده" (PRESET) :

این کارکرد به شما امکان می دهد که یک برنامه پخت را در زمان مورد نظر شروع نمایید . برای استفاده از این حالت به روش زیر عمل نمایید :

۱- یک برنامه پخت را تنظیم کنید ولی کلید لمسی "شروع" را دست نزنید.

۲- کلید لمسی "**تنظیم شده**" را لمس کنید.

۳- با استفاده از "**صفحه اعداد**" زمان را مشخص نمایید.

۴- کلید لمسی "**شروع**" را لمس نمایید. دستگاه در ساعت تنظیم شروع به کار می کند .

توجه:

- پیش از تنظیم برنامه پخت، از تنظیم صحیح ساعت مطمئن شوید.
- پس از انجام مراحل بالا ، با لمس کردن کلید لمسی "**تنظیم شده**" می توانید زمانی را که برای شروع به کار دستگاه تنظیم کرده اید مشاهده کنید . اگر کلید لمسی "**توقف / لغو**" را لمس کنید برنامه لغو

می گردد.

- برای یخ زدایی سریع، یخ زدایی وزنی و شروع سریع، نمی توانید از این کارکرد استفاده کنید .

یخ زدایی سریع (JET DEFROST) :

برای یخ زدایی سریع به روش زیر عمل نمایید :

- ۱- کلید لمسی "یخ زدایی سریع" را لمس کنید.
 - ۲- با استفاده از "صفحه اعداد" زمان یخ زدایی را مشخص نمایید . طولانی ترین زمان ۹۹ دقیقه و ۹۹ ثانیه است.
 - ۳- کلید لمسی "شروع" را لمس نمایید تا یخ زدایی شروع شود .
- توجه : هنگام انجام برنامه یخ زدایی، دستگاه هر چند وقت یکبار متوقف شده و صدای بوق به صدا در می آید تا شما مواد را در دستگاه بچرخانید یا زیر و رو کنید ، سپس مجدداً با لمس کلید لمسی "شروع" دوباره برنامه ادامه می یابد.

یخت چند مرحله ای :

این دستگاه به شما این امکان را می دهد که چند مرحله از یخت و یا یخ زدایی را در قالب یک برنامه تنظیم کنید و به دستگاه بدهید . کافی است که بدانید که در هر مرحله ، شما چه چیزی از دستگاه می خواهید و آن را در دستگاه برنامه ریزی کنید . پس از انجام برنامه مرحله اول ، برای مراحل بعدی نیز برنامه مورد نظر خود را به دستگاه بدهید . جمعاً شما می توانید تا سه مرحله برای دستگاه برنامه ریزی نمایید .

مرحله اول	یخ زدایی سریع/ یخ زدایی وزنی یخت مایکروویو / گریل / یخت ترکیبی
مرحله دوم	یخت مایکروویو / گریل / یخت ترکیبی
مرحله سوم	یخت مایکروویو / گریل / یخت ترکیبی

برای تنظیم پخت چند مرحله ای به روش زیر عمل نمایید :

- ۱- برنامه پخت مرحله اول را انتخاب کنید. به کلید لمسی "شروع" دست نزنید.
 - ۲- کلید لمسی "حافظه" را لمس نمایید.
 - ۳- برنامه پخت مرحله دوم را انتخاب کنید. به کلید لمسی "شروع" دست نزنید.
 - ۴- کلید لمسی "حافظه" را لمس نمایید.
 - ۵- برنامه پخت مرحله سوم را انتخاب کنید.
 - ۶- کلید لمسی "شروع" را لمس نمایید.
- توجه: اگر مایلید فقط دو مرحله برنامه پخت را انتخاب نمایید، مراحل ۳ و ۴ بالا را حذف کنید.

فعل حفاظت از کودکان :

- این قفل مانع دسترسی کودکان به دستگاه بدون نظارت بزرگترها می شود.
- برای تنظیم قفل: در حالتی که دستگاه آماده است، کلید لمسی "توقف/لغو" را برای ۳ ثانیه فشاردهید. پس از شنیدن صدای بوق دستگاه قفل می شود. در این حالت دستگاه به کار نخواهد افتاد.
 - برای لغو حالت قفل: کلید لمسی "توقف/لغو" را برای ۳ ثانیه فشاردهید. پس از شنیدن صدای بوق، قفل آزاد می شود و دستگاه آماده کار می گردد .

پخت خودکار :

در صورت عدم نیاز به برنامه ریزی و تنظیم زمان پخت و قدرت دستگاه، می توانید از روش "پخت خودکار" استفاده نمایید.

۱. برحسب نوع غذا، "نوشیدنی"، "غذای اصلی"، "سیب زمینی"، "پیتزا"، "ماهی"، "مرغ"، "سبزیجات"، "گوشت گوسفند"، "سوسیس" و "گوشت گوساله" دکمه لمسی آن را انتخاب کنید .
- برای مشخص کردن وزن غذاها همان دکمه را چند بار لمس نمایید تا وزن غذا نشان داده شود .

۲. کلید لمسی "شروع" را لمس نمایید.

منوی پخت خودکار

کد	فهرست
۱	"نوشیدنی" : فنجان (یک فنجان ۲۰۰ سی سی)
۲	"غذای اصلی" : نفر (۲۵۰ گرم برای یک نفر)
۳	"گرم کردن" : گرم
۴	"سیب زمینی" : واحد (۲۳۰ گرم برای یک واحد)
۵	"پیتزا" : گرم
۶	"ماهی" : گرم
۷	"مرغ" : گرم
۸	"سبزیجات" : گرم
۹	"گوشت گوسفند" : گرم
۱۰	"سوسیس" : گرم
۱۱	"گوشت گوساله" : گرم

توضیحات :

- دستگاه برای پخت ردیف ۷ و ۹ تا ۱۱ از "پخت ترکیبی" استفاده می کند و برای پخت بقیه ردیف ها از مایکروویو استفاده می کند . لطفا از ظروف مناسب استفاده نمایید.
- برای پخت فهرست ۷ و ۹ تا ۱۱ ، جهت پخت بهتر و یکنواخت ، دستگاه هر چند وقت یکبار متوقف می شود و بوق به صدا در می آید تا شما غذا را زیر و رو کنید .
- نتیجه پخت غذا در وضعیت "پخت خودکار" بستگی ولتاژ برق ، شکل و اندازه مواد و تجربه پخت شما دارد . چنانچه نتیجه پخت مورد پسند شما نبود با تجربه ، زمان پخت مورد نظر خود را بدست آورید .
- برای گرم کردن غذا از کلید لمسی "گرم کردن" استفاده کنید .

تمیز کردن و مراقبت از دستگاه

- ۱- قبل از تمیز کردن، دستگاه را خاموش و دوشاخه را از برق بکشید.
- ۲- داخل مایکروفر را با پارچه نمدار تمیز کنید و اگر مواد زیادی به دیواره ها چسبیده باشد، از شوینده های ملایم استفاده نمایید. هرگز اسپری و شوینده های اسیدی یا قوی به کار نبرید.
- ۳- بیرون دستگاه را با پارچه نمدار تمیز و خشک کنید. از پاشیدن آب به منافذ درونی مایکروفر جلوگیری نمایید.
- ۴- دو طرف درب و پنجره شیشه ای را تمیز کنید. واشر آب بندی و لولا ها را مرتباً تمیز نمایید. از شوینده های ملایم استفاده نمایید.
- ۵- از خیس شدن صفحه کنترل جلوگیری کنید. آن را با پارچه نرم و نمدار تمیز کنید. هنگام تمیز کردن صفحه کنترل، درب مایکروفر را باز نگذارید تا دستگاه به طور اتفاقی روشن نشود.
- ۶- اگر بر اثر رطوبت زیاد محیط ، بخار در مایکروفر یا بیرون آن جمع شود، آن را با پارچه نمدار پاک کنید.
- ۷- گاهی لازم است که سینی شیشه ای گردان را بیرون آورده با آب و مایع ظرفشویی یا در ماشین ظرفشویی بشویید.
- ۸- حلقه زیر سینی شیشه ای گردان مایکروفر را مرتباً با مایع ظرفشویی شسته و سپس خشک کنید و حلقه را به درستی در جای خود بگذارید.
- ۹- برای از بین بردن بوی نامطبوع داخل مایکروفر، در یک ظرف ، یک لیوان آب ریخته و چند قطره آب لیمو و چند تکه پوست لیمو به آن اضافه کنید و آن را در داخل دستگاه بگذارید، سپس مایکروفر را برای ۵ دقیقه به کار اندازید. در انتها داخل دستگاه را پاک کرده و خشک نمایید.
- ۱۰- در صورت نیاز به تعویض لامپ چراغ ها، با نماینده خدمات پس از فروش تماس بگیرید.
- ۱۱- مایکروفر را دائماً تمیز نگهداشته و مواد غذایی ریخته شده روی آن را پاک کنید تا دستگاه همیشه تمیز و سالم باقی بماند.
- ۱۲- در پایان عمر دستگاه، آن را مطابق استانداردهای حفظ محیط زیست منطقه خود دور بیندازید.
- ۱۳- اگر دستگاه را برای بار اول روشن کرده و با آن گریل کنید ، بوی

سوختن روغن به مشامتان می رسد که طبیعی است چرا که دستگاه از فولاد ساخته شده و مقداری روغن روی آن مالیده شده است که با گرم شدن دستگاه این روغن می سوزد و دود و بوی سوختگی تولید می کند.

حفظ محیط زیست



برای حفاظت از محیط زیست، وسایل برقی از کار افتاده را بر اساس مقررات کشور خود و مطابق استاندارد تعیین شده در کیسه های آشغال جداگانه بگذارید.