

**راهنمای استفاده از  
مایکرو فر ۴ کاره  
مایکروویو / فر / گریل / جوجه گردان**

مدل MIC-30B-105

- توان مایکروویو ۱۴۰۰ وات
- توان گریل ۱۲۵۰ وات
- توان کانوکشن ۲۲۰۰ وات
- حجم داخلی دستگاه ۳۰ لیتر
- بدنه داخلی تمام استیل
- دارای ۱۰ سطح قدرت پخت
- دارای وضعیت گریل ، فر

- دارای سیستم کانوکشن
- دارای جوجه گردان
- یخ زدایی با تنظیمات وزنی و سریع
- دارای قفل ایمنی
- زنگ اعلام پایان زمان پخت
- منوی متنوع

لطفاً قبل از نصب و راه اندازی دستگاه این دفترچه راهنما را با دقت مطالعه فرمایید. شماره سریال دستگاه را که روی پلاک روی دستگاه نوشته شده است برای مراجعه به خاطر داشته باشید.

### مشخصات فنی

ولتاژ : ۲۳۰ - ۲۴۰ ولت / ۵۰ هرتز  
 توان : ۱۴۰۰ وات (مایکروفر) و ۱۲۵۰ وات (گریل) و ۲۲۰۰ وات (کانوکشن)  
 توان خروجی مایکروویو : ۹۰۰ وات  
 ابعاد دستگاه : ۴۴۰\*۵۳۹\*۳۰۰ میلیمتر  
 ابعاد داخل دستگاه : ۳۵۸\*۳۵۴\*۲۴۰ میلیمتر  
 ظرفیت دستگاه : ۳۰ لیتر  
 یکنواختی پخت : سیستم صفحه گردان  
 وزن خالص : تقریباً ۱۸/۴ کیلوگرم

### پیش از مراجعه به تعمیرکار

اگر دستگاه کار نکرد، موارد زیر را کنترل نمایید:

۱. از اتصال درست و ایمن دوشاخه به پریز اطمینان حاصل نمایید. در صورت درست نبودن اتصال، دوشاخه را بیرون بکشید و پس از ۱۰ ثانیه دوباره به طور صحیح به پریز بزنید.
۲. فیوز قطع اضطراری دستگاه را بررسی کنید و در صورت سالم بودن آن، وجود برق را با دستگاه دیگری آزمایش نمایید.
۳. مراقب باشید تنظیم برنامه غذا و زمان پخت دستگاه به درستی انجام شده باشد.
۴. درب دستگاه را بررسی نمایید که درست بسته و قفل شده باشد. در غیر این صورت انرژی مایکروویو در داخل دستگاه جریان نخواهد یافت. در صورتی که موارد فوق کارساز نشد، به تعمیرکار مجاز مراجعه نمایید. هرگز خودتان سعی نکنید دستگاه را تعمیر نمایید!

## راهنمای نصب

- ۱- مواد بسته بندی را از دستگاه بیرون بیاورید.
- ۲- بررسی نمایید که دستگاه ایرادی مانند قر شدن درب، صدمه خوردن به واشر های آب بندی، شل شدن و شکستن لولا و قفل نداشته باشد. در صورت مشاهده هرگونه آسیب، دستگاه را به کار نیندازید و با تعمیرکار مجاز تماس بگیرید.
- ۳- دستگاه را روی یک سطح صاف و محکم مستقر نمایید بطوری که بتواند وزن دستگاه را تحمل نماید.
- ۴- دستگاه را در معرض گرما و رطوبت و مواد قابل اشتعال قرار ندهید.
- ۵- برای گردش هوای کافی در اطرف دستگاه، فاصله دستگاه را با دیوار اطراف به ترتیب زیر قرار دهید:  
۲۰ سانت از بالا، ۱۰ سانت با دیوار پشت و ۵ سانت از هر دو طرف . روی دستگاه و منافذ آن را نپوشانید و پایه های آن را جدا نکنید.
- ۶- دستگاه را بدون سینی شیشه ای و حلقه زیر آن و استقرار صحیح آنها روی محور، به کار نیندازید.
- ۷- مراقب باشید که سیم برق دستگاه سالم بوده و زیر مایکروفر یا روی سطوح داغ و تیز نباشد.
- ۸- از پریز مناسب و در دسترس استفاده کنید تا در مواقع اضطراری بتوان به آسانی دوشاخه را از پریز جدا نمود.
- ۹- از مایکروفر در فضای باز استفاده نکنید.

## راهنمای سیم برق دارای اتصال به زمین

- از این دستگاه باید با دوشاخه و سیم برقی که اتصال به زمین دارد ، استفاده کرد . توصیه می شود مدار آن مجزا و دارای اتصال به زمین باشد. سیم برق و دوشاخه دستگاه دارای رشته سیم اتصال به زمین است . ولتاژ بالا باعث صدمه زدن به مایکروفر می شود.
- هشدار:** استفاده نامناسب از دوشاخه ای که اتصال به زمین دارد، خطرساز است.

**نکته:**

۱. در مورد ایجاد اتصال به زمین ، با برقکار ماهر مشاوره کنید.
  ۲. حتماً دستورالعمل های اتصال برق را به کار ببندید.
- سیم های برق این دستگاه رنگی است و رنگهای آن به شرح زیر تعریف می شود:

سبز و زرد : اتصال به زمین

آبی : نول

قهوه ای : فاز

**تداخل امواج رادیویی**

راه اندازی مایکروفر ممکن است باعث تداخل امواج با رادیو، تلویزیون و سایر دستگاه های مشابه گردد. برای کاهش و حذف تداخل امواج، کارهای زیر را انجام دهید:

- ۱- درب و سطح عایق دستگاه را تمیز کنید.
- ۲- آنتن داخلی رادیو و تلویزیون را تغییر جهت دهید.
- ۳- جای دستگاه را نسبت به گیرنده تغییر دهید.
- ۴- مایکروفر را از گیرنده دور نمایید.
- ۵- پرز دستگاه را ، از پرز مورد استفاده رادیو و تلویزیون جدا کنید.

**نکات مهم ایمنی**

هنگام استفاده از وسایل برقی ، همیشه باید نکات ایمنی پایه را رعایت کرد . همچنین برای اینکه خطر در معرض امواج مایکرو کاهش یابد به موارد زیر توجه فرمایید:

۱. قبل از استفاده، دفترچه راهنما را مطالعه فرمایید.
۲. از این دستگاه فقط برای مصارفی که در این دفترچه راهنما شرح داده شده است استفاده نمایید. مواد شیمیایی را در این دستگاه نگذارید. این مایکرو فر برای گرم کردن و پختن مواد غذایی است. از آن در صنعت و آزمایشگاه استفاده نکنید.

۳. دستگاه خالی را به کار نیندازید.
۴. در صورت صدمه دیدن سیم یا دوشاخه ، یا خراب شدن دستگاه به هر دلیل، آنرا به کار نیندازید. سیم را خودتان تعمیر نکنید. دستگاه را برای بررسی و تعمیر به تعمیرگاه مجاز ببرید.
۵. اجازه ندهید کودکان بدون نظارت و آموزش لازم به دستگاه نزدیک شده و با آن کارکنند.
۶. برای جلوگیری از آتش سوزی در مایکروفر:
  - a) هنگام گرم کردن مواد غذایی در ظرف های پلاستیکی یا کاغذی، کاملاً مراقب جرقه زدن باشید.
  - b) پیش از قرار دادن کیسه های پلاستیکی و کاغذی در مایکروفر، کش لاستیکی دور بسته را جدا نمایید.
  - c) در صورت مشاهده دود، دستگاه را خاموش و دوشاخه را از برق بکشید. درب دستگاه را بسته نگهدارید تا شعله احتمالی داخل آن خاموش شود.
  - d) از مایکروفر برای نگهداری غذا در آن استفاده نکنید. وقتی که از دستگاه استفاده نمی کنید، از گذاشتن پاکت کاغذی، وسایل آشپزخانه یا غذا در آن خودداری نمایید.
۷. آب یا مواد غذایی دیگر را در ظروفی که درب آنها کیپ و محکم بسته شده است در مایکروفر نگذارید ، زیرا ممکن است بر اثر گرم شدن بترکد.
۸. هنگام گرم کردن مایکروفر که بر اثر گرم شدن فوران می کنند مراقب باشید.
۹. مواد غذایی را در مایکرو فر سرخ نکنید ، زیرا روغن داغ به مایکروفر صدمه می زند و در صورت پاشیدن روغن، ممکن است باعث سوختگی پوست شود.
۱۰. تخم مرغ با پوست را در مایکروفر گرم نکنید زیرا ممکن است بترکد.
۱۱. موادی را که دارای پوست سفت هستند مانند سیب زمینی، کدو، سیب و بلوط را پیش از گذاشتن در مایکروفر، سوراخ سوراخ کنید.

۱۲. مراقب باشید که شیشه شیر و ظرف غذای کودکان که در مایکروفر گرم شده اند، هنگام استفاده زیاد داغ نباشند.
۱۳. ظروف قرار داده شده در مایکروفر، به علت گرم شدن مواد غذایی داغ می شوند. آنها را با دستگیره جا به جا نمایید.
۱۴. از ظروفی که مناسب مایکروفر هستند استفاده کنید.
۱۵. در صورت بروز هرگونه خرابی، به تعمیرگاه مجاز مراجعه کنید.
۱۶. این دستگاه فقط برای استفاده خانگی است.
۱۷. این دستگاه برای استفاده کودکان یا افرادی که جسماً یا ذهناً به تنهایی قادر نیستند موارد ایمنی را رعایت کنند یا افراد ناوارد ساخته نشده است.
۱۸. اجازه ندهید کودکان با دستگاه بازی کنند.
۱۹. مایکروفر فقط در حالت ایستاده استفاده شود.
۲۰. دستگاه را در مجاورت اجاق های دیگر راه اندازی نکنید.
۲۱. درب و سطوح مایکروفر در هنگام کار داغ می شود ، مراقب باشید.
۲۲. دستگاه را در کابینت آشپزخانه مستقر نکنید.
۲۳. دستگاه را نزدیک به دیوار مستقر نمایید.
۲۴. در صورت خراب شدن درب یا عایق درب دستگاه ، آن را به کار نیندازید تا تعمیر شود.
۲۵. این دستگاه برای استفاده خانگی است. از آن برای کارهای تجاری استفاده نکنید.
۲۶. فاصله نگهدار مایکروفر از دیوار را ، از دستگاه جدا نکنید تا گردش هوا در اطراف دستگاه مناسب باشد.
۲۷. پیش از جابجایی دستگاه مراقب صفحه گردان باشید.
۲۸. دستگاه یا سیم برق و سیستم روشنایی آن فقط بایستی به وسیله تعمیرکار مجاز سرویس و تعمیر شود در غیر اینصورت خطر انتشار امواج و برق گرفتگی وجود دارد.
۲۹. مایکروفر فقط برای یخ زدایی، پخت و پز و بخارپزی مناسب است.
۳۰. مواد داغ را با دستکش جابجا کنید.

۳۱. هنگام بازکردن درب یا برداشتن پوشش مواد ، مراقب بخار داغ باشید.
۳۲. در صورت مشاهده دود، دستگاه را خاموش و دوشاخه را از برق بکشید.  
درب دستگاه را بسته نگهدارید تا آتش احتمالی خاموش گردد.

### اصول پخت در مایکروفر

- ۱- مواد را به طور مرتب در مایکروفر بچینید. طرف ضخیم مواد را به سمت بیرون دیس قرار دهید.
- ۲- مراقب زمان پخت باشید. از کمترین زمان پخت شروع کنید و در صورت نیاز، زمان را افزایش دهید. پختن بیش از حد ، باعث سوختن مواد یا آتش سوزی می شود.
- ۳- روی مواد را در مایکروفر با یک ظرف منفذدار بپوشانید تا هم یکنواخت پخته شود و هم از پاشیدن مواد به اطراف جلوگیری گردد.
- ۴- مواد غذایی، بخصوص موادی که اندازه آن بزرگ است مانند (مرغ و همبرگر و کباب) را در زمان پخت حداقل یکبار زیر و رو کنید.
- ۵- غذاهایی مانند کوفته را در هنگام پخت از بالا به پایین و از مرکز به طرف دور سینی جا به جا کنید.

### راهنمای وسایل پخت

- ۱- مناسبترین ماده برای ظروف مورد استفاده در مایکروفر موادی است که امواج مایکرو را از خود عبور دهد. این ماده اجازه می دهد که انرژی از ظرف عبور کرده و مواد غذایی را گرم نماید.
- ۲- امواج مایکرو از فلز عبور نمی کند. بنا براین، ظروف فلزی یا ظروفی که اجزاء فلزی دارند، برای مایکروویو مناسب نیستند.
- ۳- از ظروف کاغذی بازبافت شده استفاده نکنید زیرا ممکن است خرده فلز در آنها موجود بوده و باعث جرقه زدن شود.
- ۴- ظروف گرد و بیضی بهتر از ظروف مربع و مستطیل شکل است. چرا که غذاهائی که در گوشه ظروف مربع شکل قرار گرفته اند بیش از اندازه پخته می شود.



جدول زیر راهنمایی است برای انتخاب وسایل مناسب

جنس ظروف آشپزی	پخت با مایکروویو	پخت با گریل	پخت ترکیبی*
شیشه ضد حرارت	بله	بله	بله
شیشه معمولی	خیر	خیر	خیر
سرامیک ضد حرارت	بله	بله	بله
ظروف پلاستیکی مخصوص مایکروویو	بله	خیر	خیر
کاغذ مخصوص	بله	خیر	خیر
سینی فلزی	خیر	بله	خیر
صفحه سیمی پایه دار	خیر	بله	خیر
فویل و ظرف آلومینیومی	خیر	بله	خیر

\* پخت ترکیبی: یعنی پخت مواد غذایی با مایکروویو به اضافه پخت در حالتی که دستگاه در وضعیت گریل و یا کانوکشن و یا جوجه گردان قرار دارد .

قطعات دستگاه

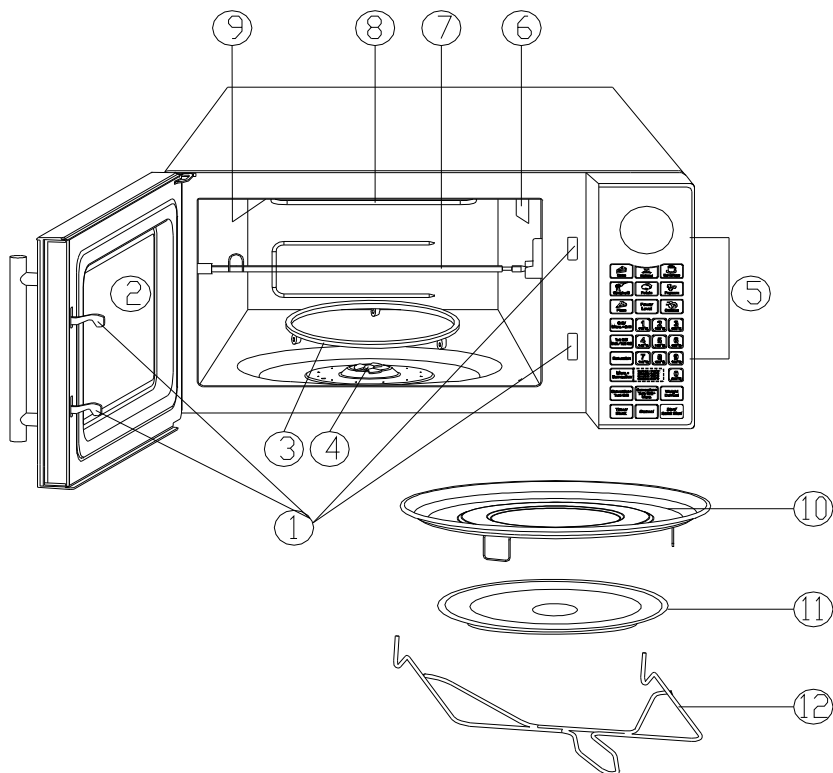

- ۱- سیستم قفل ایمنی درب
- ۲- پنجره شیشه ای دستگاه
- ۳- حلقه زیر سینی گردان
- ۴- محور
- ۵- صفحه کنترل
- ۶- خروجی امواج مایکرو ( لطفاً طلق روی آن را بردارید)

- ۷- میله جوجه گردان
- ۸- المنت گریل (۱)
- ۹- المنت گریل (۲)
- ۱۰- سینی پخت کیک و نان
- ۱۱- سینی گردان شیشه ای
- ۱۲- گیره

### صفحه کنترل

- صفحه نمایش :
- تنظیمات و ساعت و ..... را نشان می دهد .
- منوی پخت :
- برای پخت تعدادی از غذاها از قبل در حافظه دستگاه برنامه ریزی شده که با انتخاب نوع غذا ، زمان و روش پخت توسط سیستم دستگاه اجرا می شود . این غذاها شامل کیک ، نوشیدنی ، ماکارونی ، سیب زمینی ، ذرت بو داده ، پیتزا و مرغ هستند . گرم کردن غذا هم به همین روش امکانپذیر است .
- "سطح قدرت" (Power Level) :
- زمانیکه دستگاه در وضعیت مایکروویو قرار دارد ، می توان غذا را در ۱۰ سطح متفاوت پخت . اگر سطح قدرت ۱۰۰ باشد ، دستگاه با حداکثر توان (۱۰۰%) غذا را می پزد . اگر سطح قدرت ۴۰ باشد ، دستگاه با ۴۰% توان غذا را می پزد .
- "گریل/مایکرو+گریل" (Grill/Micro+Grill) :
- با انتخاب این وضعیت شما می توانید غذا را در حالت گریل به تنهایی پخت کنید یا می توانید در حالتی بگذارید که غذا یک مدت با مایکروویو پخته شود و یک مدت با گریل .
- "جوجه گردان/مایکرو+جوجه گردان" (Turn Grill/Micro+Turn Grill) :
- با انتخاب این وضعیت شما می توانید غذا را فقط با جوجه گردان پخت کنید یا می

توانید در حالتی بگذارید که غذا یک مدت با مایکروویو پخته شود و یک مدت با جوجه گردان .

- "کانوکشن" (Convection) :

در این حالت دستگاه مانند فر عمل می کند و با گردش هوای گرم داخل دستگاه یک پخت یکنواخت بدست می آید .

- صفحه اعداد :

شامل دکمه هایی است که از آن برای تنظیم زمان و درجه حرارت استفاده می شود . روی این دکمه ها ، اعداد از صفر تا ۹ نوشته شده که برای تنظیم زمان استفاده می شود و همچنین در پایین ارقام صفر تا ۹ درجه حرارت نوشته شده که با آن می شود درجه حرارت پخت را از ۱۱۰ درجه سانتیگراد تا ۲۰۰ درجه سانتیگراد تنظیم کرد .

- "مایکرو + کانوکشن" (Micro+Convection)

در این وضعیت شما درجه حرارت و مدت پخت را مشخص می کنید ، سپس دستگاه مدتی از زمان پخت را با مایکروویو و بقیه زمان را با فر در حالت کانوکشن می پزد . توجه داشته باشید در طول مدت پخت درجه حرارت ثابت می ماند .

- " کانوکشن + جوجه گردان" (Convection+Turn Grill)

در این وضعیت دستگاه در حالت کانوکشن است (هوای گرم را داخل دستگاه به گردش می آورد) و هم زمان جوجه گردان هم در حال چرخش است .

- "کانوکشن + جوجه گردان + مایکرو" (Covection+Turn Grill+Micro)

در این وضعیت جوجه گردان دایم در حال چرخش است . اما دستگاه مدتی در حالت کانوکشن غذا را می پزد و مدتی هم در حالت مایکروویو .

- "یخ زدائی وزنی" (Weight Defrost) :

این دکمه برای تنظیم برنامه یخ زدایی بر حسب وزن مواد به کار برده می شود .

- "ساعت" (Timer/Clock)

این دکمه برای تنظیم ساعت ، تنظیم زمان پخت و به عنوان تایمر به کار برده می شود .

- "لغو" (Cancel) :

این دکمه برای توقف یک برنامه پخت، یا لغو کل تنظیمات قبلی و یا تنظیم

- قفل کودک استفاده می شود .
- "شروع/شروع سریع" (Start/Quick Start) :
- این دکمه برای شروع برنامه پخت یا تنظیم برنامه پخت سریع با تمام سطح قدرت (۱۰۰٪) دستگاه است .



## توضیحات

در نوشته های دفترچه راهنمای استفاده از دستگاه به کلماتی برخورد خواهید کرد که نیاز به توضیح بیشتری دارد که در زیر این توضیحات آورده می شود .

تایمر : به جای کلمه "زمان سنج" کلمه "تایمر" به کار برده شده است ، زیرا "تایمر" کلمه ای جا افتاده و رایج تر است .

فر : حالتی است که داخل اجاق توسط حرارت گرم می شود . معمولاً در فر حرارت از پایین داده می شود . گذاشتن غذا در بالا و پایین فر ، در پخت و زمان غذا موثر است .

کانوکشن : همان حالت فر است ، اما هوای گرم در داخل اجاق گردش دارد . در حالت کانوکشن درجه حرارت در همه جای فر یکسان است و گذاشتن غذا در بالا و پایین آن فرق ندارد .

گریل : حالتی است که حرارت از بالای اجاق پخش می شود . برای توست کردن نان و یا برشته کردن روی غذا از حالت گریل استفاده می شود .

جوجه گردان : وضعیتی است که جوجه و یا غذاهای دیگر ، در سیخ مخصوص دستگاه جهت پخت گذاشته می شود . معمولاً در زمان استفاده از جوجه گردان ، اجاق در وضعیت گریل (حرارت از بالا) قرار دارد . برای تهیه مرغ بریان از این حالت استفاده می شود .

سطح قدرت : سطح قدرت ، فقط مخصوص کارکرد دستگاه در حالت مایکروویو است . سطح قدرت را می توان از صفر تا ۱۰۰ درصد تغییر داد . وقتی سطح قدرت ۱۰۰% باشد ، مایکروویو با ۱۰۰ انرژی خود غذا را می پزد . هر چه سطح قدرت را کمتر کنید ، انرژی مایکروویو جهت پخت غذا کمتر می شود .

## راهنمای تنظیم کنترل های اجاق

- در هنگام پخت، اگر دکمه "لغو" (Cancel) را یک بار لمس کنید، یا درب دستگاه را باز نمایید، برنامه پخت موقتاً متوقف می شود. برای ادامه دکمه "شروع/شروع سریع" (Start/Quick Start) را فشار دهید. اما اگر دکمه "لغو" (Cancel) را دو بار فشار دهید برنامه کلاً لغو می شود.
- در پایان زمان پخت، زنگ دستگاه هر دو دقیقه یکبار به صدا درخواهد آمد تا شما يك دکمه را فشار دهید یا درب را باز نمایید.

### تنظیم ساعت :

این ساعت هم به صورت ۲۴ ساعته و هم به صورت ۱۲ ساعته تنظیم می شود.

۱- در حالیکه دستگاه در حالت آماده به کار است، دکمه "ساعت/تایمر" (Timer/Clock) را به مدت ۲ ثانیه فشار دهید، ساعت به صورت ۲۴ ساعته کار خواهد کرد. اگر مایلید ساعت به صورت ۱۲ ساعته کار کند، دکمه فوق را يك بار دیگر فشار دهید.

۲- از دکمه های "صفحه اعداد" برای تنظیم زمان استفاده نمایید.

۳- دکمه "ساعت/تایمر" (Timer/Clock) را مجدداً فشار دهید تا زمان تنظیم شده ثبت گردد.

### تنظیم زمان پخت :

از دستگاه مایکروفر می توانید برای تنظیم زمان پخت (به عنوان تایمر) استفاده نمایید. زمان قابل تنظیم تایمر بین صفر تا ۹۹ دقیقه و ۹۹ ثانیه است. برای تنظیم تایمر به روش زیر عمل نمایید .

۱- دکمه "ساعت/تایمر" (Timer/Clock) را یکبار فشار دهید.

۲- از دکمه های "صفحه اعداد" برای تنظیم زمان استفاده نمایید.

۳- دکمه "ساعت/تایمر" (Timer/Clock) را مجدداً لمس نمایید تا زمان تنظیم شده ثبت گردد.

نکته: برای مشاهده زمان تایمر می توانید دکمه "ساعت/تایمر" (Timer/Clock) را فشار دهید. زمان به مدت ۵ ثانیه روی صفحه نمایش ظاهر می شود. اگر در همان زمان ۵ ثانیه که زمان تایمر روی صفحه نمایش ظاهر شده ، دکمه "لغو" (Cancel) را فشار دهید تنظیمات تایمر از حافظه دستگاه پاک خواهد شد .

### پخت با مایکروویو :

طولانی ترین زمان پخت ۹۹ دقیقه و ۹۹ ثانیه است. پخت غذا به روش مایکروویو به شما اجازه می دهد که سطح قدرت پخت و زمان پخت را به دلخواه انتخاب نمایید. ابتدا سطح قدرت پخت را با چند بار فشردن دکمه "سطح قدرت" (Power Level) مطابق جدول زیر انتخاب نمایید. سپس با استفاده از دکمه های "صفحه اعداد"، زمان را تنظیم کرده و در نهایت دکمه "شروع/شروع سریع" (Start/Quick Start) را فشار دهید.

فرض کنید می خواهید غذایی را با ۶۰٪ سطح قدرت مایکروویو و در مدت ۵ دقیقه بپزید.

۱- در حالتی که دستگاه آماده به کار است ، مواد را درون مایکروویو گذاشته و درب آن را ببندید.

۲- با ۵ بار فشردن دکمه "سطح قدرت" (Power Level) ، سطح قدرت ۶۰٪ را برای مایکروویو انتخاب کنید.

فشاردن دکمه قدرت	نمایش قدرت	فشاردن دکمه قدرت	نمایش قدرت
یکبار	۱۰۰%(P-HI)	هفت بار	۴۰%(P-40)
دو بار	۹۰%(P-90)	هشت بار	۳۰%(P-30)
سه بار	۸۰%(P-80)	نه بار	۲۰%(P-20)
چهار بار	۷۰%(P-70)	ده بار	۱۰%(P-10)
پنج بار	۶۰%(P-60)	۱۱ بار	۰%(P-00)
شش بار	۵۰%(P-50)		



۳- با فشردن دکمه های "صفحه اعداد" زمان پخت را روی ۵:۰۰ (دقیقه) تنظیم نمایید.

۴- در انتها دکمه "شروع/شروع سریع" (Start/Quick Start) را فشار دهید.  
**نکته:**

- هنگامی که دستگاه در حال کار است، با فشردن دکمه "سطح قدرت" (Power Level) شما می توانید سطح قدرت پخت دستگاه را مشاهده کنید.
- می توانید بدون زدن دکمه "سطح قدرت" (Power Level) زمان پخت را تنظیم کنید . برای این منظور دکمه "شروع/شروع سریع" ( Start/Quick Start) را فشار دهید و زمان پخت را مشخص کنید . با این روش مایکروویو با ۱۰۰% قدرت ، پخت را انجام می دهد .

### پخت در وضعیت گریل / مایکروویو + گریل :

این روش پخت یکی از وضعیت های حالت پخت ترکیبی است . طولانی ترین زمان پخت ۹۹ دقیقه و ۹۹ ثانیه است. برای تنظیم پخت در این وضعیت به روش زیر عمل نمایید :

۱- در حالتی که دستگاه آماده به کار است ، مواد را درون دستگاه گذاشته و درب آن را ببندید.

۲- چند بار دکمه "گریل/مایکرو+گریل" (Grill/Micro+Grill) را فشار دهید و وضعیت پخت مورد نظران را انتخاب کنید .

زمان پخت		علامت روی صفحه نمایش	کارکرد	فشردن دکمه GRILL /MICRO+GRILL
۱۰۰%			گریل	یکبار
۷۰%	۳۰%	C-1 	ترکیب ۱	دوبار
۴۵%	۵۵%	C-2 	ترکیب ۲	سه بار

۳- با استفاده از دکمه های "صفحه اعداد" زمان را مشخص نمایید.

۴- با زدن دکمه "شروع/شروع سریع" (Start/Quick Start) دستگاه شروع

به کار خواهد کرد .

### نکته:

هنگامی که دستگاه در حال پخت ترکیبی است، با یکبار فشردن دکمه "گریل/مایکرو+گریل" (Grill/Micro+Grill) می توانید تنظیمات برنامه ریزی شده را مشاهده نمایید.

## پخت در وضعیت جوجه گردان/مایکروویو+ جوجه گردان:

این روش پخت یکی از وضعیت های حالت پخت ترکیبی است. طولانی ترین زمان پخت ۹۹ دقیقه و ۹۹ ثانیه است. برای تنظیم پخت در این وضعیت به روش زیر عمل نمایید :

۱- در حالتی که دستگاه آماده به کار است ، مواد را درون دستگاه گذاشته و درب آن را ببندید.

۲- چند بار دکمه "جوجه گردان/مایکرو+جوجه گردان" (Turn Grill/Micro+TurnGrill) را فشار دهید و وضعیت پخت مورد نظرتان را انتخاب کنید .

زمان پخت		علامت روی صفحه نمایش	کارکرد	فشردن دکمه TURN GRILL /MICRO+TURN GRILL
گریل	مایکروویو			
۱۰۰%			جوجه گردان	یکبار
۷۰%	۳۰%	C-1 	ترکیب ۱	دو بار
۴۵%	۵۵%	C-2 	ترکیب ۲	سه بار

۳- با استفاده از دکمه های "صفحه اعداد" زمان را مشخص نمایید.

۴- با زدن دکمه "شروع/شروع سریع" (Start/Quick Start) دستگاه شروع به کار خواهد کرد .

**نکته:**

هنگامی که دستگاه در حال پخت ترکیبی است، با یکبار فشردن دکمه "جوجه گردان/مایکرو+جوجه گردان" (Turn Grill/Micro+TurnGrill) می توانید تنظیمات برنامه ریزی شده را مشاهده نمایید.

**پخت در وضعیت کانوکشن :**

طولانی ترین زمان پخت ۹۹ دقیقه و ۹۹ ثانیه است. در این نوع پخت هوای داغ در فر به گردش در می آید و مواد را به سرعت و یکنواخت می پزد. با این فر می توان ۱۰ نوع پخت با درجه حرارت های مختلف بین ۱۱۰ تا ۲۰۰ درجه سانتیگراد برنامه ریزی کرد.

برای پخت در وضعیت کانوکشن ابتدا دکمه "کانوکشن" (Convection) را فشار دهید و سپس با استفاده از دکمه های "صفحه اعداد" درجه حرارت را وارد کنید.

فرض کنید می خواهید غذایی را در ۲۵ دقیقه با ۱۸۰ درجه سانتیگراد بپزید.  
۱- در حالتی که دستگاه آماده به کار است ، مواد را درون دستگاه گذاشته و درب آن را ببندید.

۲- دکمه "کانوکشن" (Convection) را فشار دهید.

۳- با استفاده از دکمه های "صفحه اعداد" ، عدد ۸ را (که برای ۱۸۰ درجه سانتیگراد است) فشار دهید .

۴- مجدداً با استفاده از دکمه های "صفحه اعداد" زمان پخت را تنظیم نمایید.

۵- دکمه "شروع/شروع سریع" (Start/Quick Start) را فشار دهید تا دستگاه شروع به کار کند .

گرم کردن (اولیه) فر قبل شروع پخت در وضعیت کانوکشن :

با این دستگاه می توانید قبل از شروع پخت فر را گرم کنید .

فرض کنید می خواهید ابتدا فر را تا ۱۷۰ درجه سانتیگراد گرم کرده و سپس با همان درجه حرارات (۱۷۰ درجه سانتیگراد) به مدت ۳۵ دقیقه در آن غذا بپزید.

۱- دکمه "کانوکشن" (Convection) را فشار دهید.

- ۲- با استفاده از دکمه های "صفحه اعداد" عدد ۷ را (که برای ۱۷۰ درجه سانتیگراد است) فشار دهید .
- ۳- دکمه "شروع/شروع سریع" (Start/Quick Start) را فشار دهید. با رسیدن گرمای داخل فر به درجه مشخص شده ، زنگ دستگاه به صدا در می آید.
- ۴- درب فر را باز نمایید و ظرف غذا را در وسط سینی گردان فر قرار دهید.
- ۵- با استفاده از دکمه های "صفحه اعداد" زمان پخت را تنظیم نمایید.
- ۶- دکمه "شروع/شروع سریع" (Start/Quick Start) را فشار دهید تا دستگاه شروع به کار کند .

**نکته:** طولانی ترین زمان گرم کردن فر ۳۰ دقیقه است (بیش از ۳۰ دقیقه را نمی توان تنظیم کرد). در حالیکه دستگاه در حال کار کردن است با فشردن دکمه "کانوکشن" (Convection) می توانید درجه حرارت را کنترل کنید.

### پخت در وضعیت مایکروویو + کانوکشن :

این روش پخت یکی از وضعیت های حالت پخت ترکیبی است . طولانی ترین زمان پخت ۹۹ دقیقه و ۹۹ ثانیه است. برای تنظیم پخت در این وضعیت به روش زیر عمل نمایید :

با فشردن دکمه ۱، ۲، ۳ و ۴ روی "صفحه اعداد"، درجه حرارت مورد نظر را انتخاب نمایید (بین ۱۱۰ تا ۲۰۰ درجه سانتیگراد).

فرض کنید می خواهید در ۲۵ دقیقه با ۱۳۰ درجه سانتیگراد کیک بپزید.

۱- در حالتی که دستگاه آماده به کار است ، مواد را درون دستگاه گذاشته و درب آن را ببندید.

۲- دکمه "مایکرو + کانوکشن" (Micro+Convection) را فشار دهید.

۳- با استفاده از دکمه های "صفحه اعداد" عدد ۳ را وارد کنید.

۴- با استفاده از دکمه های "صفحه اعداد" زمان پخت را تنظیم نمایید.

۵- دکمه "شروع/شروع سریع" (Start/Quick Start) را فشار دهید.

**نکته:** در حالیکه دستگاه در حال کار کردن است با فشردن دکمه "مایکرو + کانوکشن" (Micro+Convection) می توانید درجه حرارت را کنترل کنید.

## پخت در وضعیت کانوکشن + جوجه گردان :

طولانی ترین زمان پخت ۹۹ دقیقه و ۹۹ ثانیه است. در این نوع پخت هوای داغ در فر به گردش در می آید و مواد را به سرعت و یکنواخت می پزد. با این فر می توان انواع پخت را با درجه حرارت های مختلف بین ۱۱۰ تا ۲۰۰ درجه سانتیگراد برنامه ریزی کرد.

برای پخت در وضعیت کانوکشن ، ابتدا دکمه "کانوکشن + جوجه گردان" (Convection+Turn Grill) را فشار دهید و سپس با استفاده از دکمه های "صفحه اعداد" درجه حرارت را وارد کنید.

فرض کنید می خواهید غذایی را در ۲۵ دقیقه با ۱۸۰ درجه سانتیگراد بپزید. ۱- در حالی که دستگاه آماده به کار است ، مواد را درون دستگاه گذاشته و درب آن را ببندید.

۲- دکمه "کانوکشن + جوجه گردان" (Convection+Turn Grill) را فشار دهید.

۳- با استفاده از دکمه های "صفحه اعداد" عدد ۸ را (که برای ۱۸۰ درجه سانتیگراد است) فشار دهید .

۴- مجدداً با استفاده از دکمه های "صفحه اعداد" زمان پخت را تنظیم نمایید.

۵- دکمه "شروع/شروع سریع" (Start/Quick Start) را فشار دهید.

گرم کردن (اولیه) فر قبل شروع پخت در وضعیت کانوکشن + جوجه گردان با این دستگاه می توانید قبل از شروع پخت فر را گرم کنید .

فرض کنید می خواهید ابتدا فر را تا ۱۷۰ درجه سانتیگراد گرم کرده و سپس با همان درجه حرارات (۱۷۰ درجه سانتیگراد) به مدت ۳۵ دقیقه در آن غذا بپزید.

۱- دکمه "کانوکشن + جوجه گردان" (Convection+Turn Grill) را فشار دهید.

۲- با استفاده از دکمه های "صفحه اعداد" عدد ۷ را (که برای ۱۷۰ درجه سانتیگراد است) فشار دهید .

۳- دکمه "شروع/شروع سریع" (Start/Quick Start) را فشار دهید. با

رسیدن گرمای داخل فر به درجه مشخص شده ، زنگ دستگاه به صدا در می آید.

۴- درب فر را باز نمایید و ظرف غذا را در وسط سینی گردان فر قرار دهید.

۵- با استفاده از دکمه های "صفحه اعداد" زمان پخت را تنظیم نمایید.

۶- دکمه "شروع/شروع سریع" (Start/Quick Start) را فشار دهید تا دستگاه شروع به کار کند .

**نکته:** طولانی ترین زمان گرم کردن فر ۳۰ دقیقه است (بیش از ۳۰ دقیقه را نمی توان تنظیم کرد). در حالیکه دستگاه در حال کار کردن است با فشردن دکمه "کانوکشن + جوجه گردان" (Convection+Turn Grill) می توانید درجه حرارت را کنترل کنید.

### **پخت در وضعیت کانوکشن + مایکروویو + جوجه گردان :**

این روش پخت یکی از وضعیت های حالت پخت ترکیبی است .طولانی ترین زمان پخت ۹۹ دقیقه و ۹۹ ثانیه است. برای تنظیم پخت در این وضعیت به روش زیر عمل نمایید :

با فشردن دکمه ۱، ۲، ۳ و ۴ روی "صفحه اعداد"، درجه حرارت مورد نظر را انتخاب نمایید (بین ۱۱۰ تا ۲۰۰ درجه سانتیگراد).

فرض کنید می خواهید در ۳۰ دقیقه با ۱۴۰ درجه سانتیگراد کیک بپزید.

۱- در حالت انتظار مواد را در اجاق گذاشته و در را ببندید.

۲- دکمه CONVECTION + TURN GRILL + MICRO را فشار دهید.

۳- با استفاده از "صفحه اعداد" عدد ۲ را وارد کنید.

۴- با استفاده از "صفحه اعداد" زمان پخت را تنظیم نمایید.

۵- دکمه شروع را فشار دهید.

**نکته:** در زمان کار فر با فشردن دکمه CONVECTION + TURN GRILL + MICRO می توانید درجه حرارت را کنترل کنید.

### یخ زدایی وزنی :

- فرض کنید می خواهید گوشت فریز شده را یخ زدایی نمایید.
- ۱- در حالتی که دستگاه آماده به کار است مواد را در مایکروفر گذاشته و درب آن را ببندید.
  - ۲- دکمه "یخ زدایی وزنی" (Weight Defrost) را چند بار فشار دهید تا وزن مواد انتخاب شود (بین ۱۰۰ گرم تا ۱۸۰۰ گرم).
  - ۳- دکمه "شروع/شروع سریع" (Start/Quick Start) را فشار دهید.
- نکته:** هنگام انجام برنامه یخ زدایی، دستگاه هر چند وقت یکبار متوقف شده و صدای بوق به صدا در می آید تا برای یخ زدایی یک نواخت شما مواد را در دستگاه بچرخانید سپس با فشردن دکمه "شروع/شروع سریع" (Start/Quick Start) دوباره برنامه ادامه می یابد.

### منوی پخت :

- در صورت عدم نیاز به برنامه ریزی و تنظیم زمان پخت و قدرت دستگاه، می توانید از روش "پخت خودکار" استفاده نمایید. برای اینکار کافی است نوع غذا و وزن آن را مشخص کنید. برای تنظیم پخت خودکار به روش زیر عمل نمایید :
۱. در حالتی که دستگاه آماده به کار است، مواد را درون مایکروفر قرار داده و دکمه مربوط به نوع غذا را یک یا چند بار فشار دهید تا وزن غذای مورد نظر انتخاب شود.
  ۲. دکمه "شروع/شروع سریع" (Start/Quick Start) را فشار دهید.

## منوی پخت خودکار

محدوده وزن (صفحه علامت غذا را فشار دهید)				علامت غذا
یکبار	دوبار	سه بار	چهار بار	
۴۷۵ گرم			فقط یک انتخاب	کیک
هفت انتخاب (۲۰۰ تا ۸۰۰ گرم)				گرم کردن
۱	۲	۳	۲۰۰ سی سی / فنجان	نوشیدنی
۱۰۰ گ	۲۰۰ گ	۳۰۰ گ		ماکارونی
۱	۲	۳	۲۳۰ گرم / یک عدد	سیب زمینی
۱۰۰ گ			فقط یک انتخاب	ذرت
۱۵۰ گ	۳۰۰ گ	۴۵۰ گ		پیتزا
۸۰۰ گ	۱۰۰۰ گ	۱۲۰۰ گ	۱۴۰۰ گ	مرغ

توضیح ۱: اگر نوشیدنی و سیب زمینی را انتخاب می کنید ، در صفحه نمایش تعداد را نشان می دهد . آن اعداد وزن نیست .

توضیح ۲: اگر مرغ را انتخاب می کنید ، دستگاه پس از گذشت ۲/۳ زمان پخت متوقف می شود و زنگ به صدا در می آید تا شما مرغ را بچرخانید و زیر و رو کنید .

**نکته:** وزن ارائه شده در جدول فقط یک راهنماست. لطفاً همیشه از وزن و زمان پختی که روی صفحه نمایش دستگاه نشان داده می شود به عنوان تنظیمات صحیح استفاده کنید.

چنانچه غذا به اندازه کافی پخته نشود لازم که مدت زمان پخت را دستی تصحیح نمایید.

### پخت چند مرحله ای :

دستگاه را می توانید حد اکثر برای سه مرحله پخت برنامه ریزی نمایید. فرض کنید می خواهید برنامه پخت را در ۳ مرحله به شرح زیر تنظیم کنید. (۱) ابتدا دستگاه برای مدتی غذا را با مایکروویو بپزد .





(۲) پس از پخت اولیه با مایکروویو ، ادامه پخت با فر در وضعیت کانوکشن صورت گیرد . (بدون گرم کردن اولیه)



(۳) در نهایت پخت غذا با گریل به پایان برسد .

برای تنظیم برنامه فوق به روش زیر عمل نمایید :

- ۱- در حالتی که دستگاه آماده به کار است ، مواد را در مایکروفر گذاشته و درب آن را ببندید.
  - ۲- دکمه "سطح قدرت" (Power Level) را چند بار فشار دهید تا سطح قدرت مورد نظر انتخاب شود.
  - ۳- با استفاده از دکمه های "صفحه اعداد" زمان پخت مایکروویو را تنظیم نمایید.
  - ۴- دکمه "کانوکشن" (Convection) را فشار دهید.
  - ۵- با استفاده از دکمه های "صفحه اعداد" درجه حرارت پخت در وضعیت کانوکشن را تنظیم نمایید.
  - ۶- با استفاده از دکمه های "صفحه اعداد" زمان پخت در وضعیت کانوکشن را تنظیم نمایید.
  - ۷- دکمه "گریل/مایکرو+گریل" (Grill/Micro+Grill) را یکبار فشار دهید.
  - ۸- با استفاده از دکمه های "صفحه اعداد" زمان پخت در وضعیت گریل را تنظیم نمایید.
  - ۹- دکمه "شروع/شروع سریع" (Start/Quick Start) را فشار دهید.
- توجه:** در پخت چند مرحله ای نمی توان از کارکرد یخ زدایی وزنی و منوی پخت استفاده کرد .

## ویژگی های مناسب دیگر

### تنظیم قفل حفاظت از کودکان

این قفل مانع دسترسی کودکان به دستگاه بدون نظارت بزرگترها می شود. برای تنظیم قفل: دکمه "لغو" (Cancel) را به مدت ۳ ثانیه فشار دهید. صدای بوق شنیده و چراغ نشانگر روشن می شود. در این حالت کلیه دکمه

ها از کار خواهد افتاد.

برای لغو حالت قفل: دکمه "لغو" (Cancel) را برای ۳ ثانیه فشار دهید. پس از شنیدن صدای بوق، چراغ نشانگر خاموش می شود.

### شروع سریع

این ویژگی برای پخت با مایکروویو در قدرت ۱۰۰٪ است . دکمه "شروع/شروع سریع" (STATRT/QUICK STATRT) را فشار دهید تا دستگاه شروع به کار کند . اگر دکمه "شروع/شروع سریع" (STATRT/QUICK STATRT) چند بار پشت سر هم فشار دهید می توانید زمان پخت را افزایش دهید . حد اکثر زمان پخت در این حالت ۱۰ دقیقه است .

### مکانیسم حفاظت خودکار

۱. در صورت بالا رفتن زیاد درجه حرارت، حفاظت خودکار فعال شده و بوق دستگاه به صورت ممتد به صدا درآمده و صفحه نمایش "E01" را نشان می دهد تا سیستم به حالت عادی برگردد . سپس دکمه "لغو" (Cancel) را فشار دهید.

۲. در صورت پایین آمدن زیاد درجه حرارت، حفاظت خودکار فعال شده و بوق دستگاه به صورت ممتد به صدا درآمده و صفحه نمایش "E02" را نشان می دهد تا سیستم به حالت عادی برگردد . سپس دکمه "لغو" (Cancel) را فشار دهید.

۳. در صورت اتصال برق در دستگاه ، حفاظت خودکار فعال شده و بوق دستگاه به صورت ممتد به صدا درآمده و صفحه نمایش "E03" را نشان می دهد . دکمه "لغو" (Cancel) فشار داده شود و برای رفع مشکل به تعمیرکار مجاز مراجعه نمایید.

## خاصیت خنک کنندگی

این اجاق دارای خاصیت خنک کنندگی خودکار است. پس از انجام هر برنامه پخت غذایی که بیش از ۲ دقیقه طول بکشد، پس از پایان زمان پخت ، فن (پنکه) اجاق به صورت خودکار به مدت ۳ دقیقه روشن می ماند تا دستگاه را خنک شود . این کار باعث می شود تا مایکروفر دوام بیشتری داشته باشد.

## تمیز کردن و مراقبت از دستگاه

- ۱- قبل از تمیزکردن، دستگاه را خاموش و دوشاخه را از برق بکشید.
- ۲- داخل مایکروفر را با پارچه نمدار تمیز کنید و اگر مواد زیادی به دیواره ها چسبیده باشد، از شوینده های ملایم استفاده نمایید. هرگز اسپری و شوینده های اسیدی یا قوی ، به کار نبرید.
- ۳- بیرون دستگاه را با پارچه نمدار تمیز کنید. از پاشیدن آب به منافذ درونی مایکروفر جلوگیری نمایید.
- ۴- دو طرف درب و پنجره شیشه ای را تمیز کنید. و اشر آب بندی و لولا ها را مرتباً تمیز نمایید. از شوینده های ملایم استفاده نمایید.
- ۵- از خیس شدن صفحه کنترل جلوگیری کنید. آن را با پارچه نرم و نمدار تمیز کنید. هنگام تمیزکردن صفحه کنترل، درب مایکروفر را باز نگهدارید تا دستگاه به طور اتفاقی روشن نشود.
- ۶- اگر بر اثر رطوبت زیاد محیط ، بخار در مایکروفر یا بیرون آن جمع شود، آن را با پارچه نمدار پاک کنید.
- ۷- گاهی لازم است که سینی گردان شیشه ای را بیرون آورده با آب و مایع ظرفشویی یا در ماشین ظرفشویی بشوید.
- ۸- حلقه زیر سینی گردان و کف مایکروفر را مرتباً با مایع ظرفشویی شسته و سپس خشک کنید تا باعث سر و صدای اضافی نشود. حلقه را به درستی در جای خود بگذارید.
- ۹- برای از بین بردن بوی نامطبوع داخل مایکروفر، در یک طرف گود، یک لیوان آب ریخته و چند قطره آب لیمو و چند تکه پوست لیمو به آن اضافه کنید

و آن را در داخل دستگاه بگذارید، سپس مایکروفر را برای ۵ دقیقه به کار اندازید. در انتها داخل دستگاه را پاک کرده و خشک نمایید.  
۱۰- در صورت نیاز به تعویض لامپ دستگاه، با نماینده خدمات پس از فروش تماس بگیرید.

۱۱- مایکروفر را دائماً تمیز نگهداشته و مواد غذایی ریخته شده روی آن را پاک کنید تا دستگاه همیشه تمیز و سالم باقی بماند.

۱۲- اگر دستگاه را برای بار اول روشن کرده و با آن گریل کنید ، بوی سوختن روغن به مشامتان می رسد که طبیعی است . زیرا دستگاه از فلز ساخته شده که مقداری روغن روی آن مالیده شده است . با گرم شدن دستگاه این روغن می سوزد و دود و بوی سوختگی تولید می کند. این بو پس از چند بار استفاده از بین می رود.

## حفظ محیط زیست



در صورت از کار افتادن کلی دستگاه، آن را با زباله های دیگر دور نیندازید بلکه مطابق مقررات حفظ محیط زیست منطقه خود، با آن رفتار کنید.